



DK50 DE

- EN User manual
- DE Benutzerhandbuch
- RU Руководство пользователя
- SK Návod na použitie

MEDICAL COMPRESSOR
MEDIZINALKOMPRESSOR
МЕДИЦИНСКИЙ КОМПРЕССОР
MEDICINÁLNY KOMPRESOR

DK50 DE



EKOM spol. s r. o.
Priemyselná 5031/18
SK-921 01 Piešťany
Slovak Republic
tel.: +421 33 7967255
fax: +421 33 7967223





www.ekom.sk
email: ekom@ekom.sk

DATE OF LAST REVISION
DATUM DER LETZTEN ÜBERARBEITUNG
ДАТА ПОСЛЕДНЕГО ПЕРЕСМОТРА
DÁTUM POSLEDNEJ REVÍZIE

04/2026



NP-DK50 DE-LF-17_04-
2026
112000082-000

 <u>CONTENTS</u>	5
 <u>INHALT</u>	29
 <u>ОГЛАВЛЕНИЕ</u>	54
 <u>OBSAH</u>	79

CONTENTS

1.	GENERAL INFORMATION	6
	INTENDED USE	6
	CONTRAINDICATIONS AND SIDE-EFFECTS	6
	OPERATOR'S RESPONSIBILITY FOR PATIENT SAFETY	6
	MARKINGS.....	6
	WARNINGS	6
	General safety warnings	7
	Electrical system safety warnings.....	7
	WARNING NOTICES AND SYMBOLS	8
	USE.....	9
	STORAGE AND TRANSPORT	9
2.	EQUIPMENT DESCRIPTION	10
3.	TECHNICAL DATA	12
	FAD efficiency correction for differences in elevation	13
4.	OPERATION.....	14
	INSTALLATION AND FIRST OPERATION.....	14
	Removal of transport stabilizers	15
	Compressed air connection.....	15
	Electrical connection.....	15
	First operation.....	16
	Adjusting the output air pressure	16
	OPERATION.....	16
	Switching the compressor on.....	16
	Running the compressor	16
	Cleaning the compressor	17
5.	MAINTENANCE	18
	REPAIRS AND SERVICE.....	18
	Cover removal	18
	MAINTENANCE SCHEDULE	19
	Checking tightness of joints and inspecting the equipment	19
	Replacing filter elements	20
	Changing suction filter elements	21
	Securing the equipment before transport	21
	SHUTDOWN	21
	EQUIPMENT DISPOSAL.....	21
6.	TROUBLESHOOTING.....	22
7.	SPARE PARTS	23
8.	ELECTRIC AND PNEUMATIC DIAGRAMS.....	24
	WIRING DIAGRAM.....	24
	PNEUMATIC DIAGRAM.....	25
9.	ELECTROMAGNETIC COMPATIBILITY DECLARATION	26

GENERAL INFORMATION

1. GENERAL INFORMATION

INTENDED USE

The EKOM DK50 DE is a medical air compressor that supplies clean, oil-free compressed air for use with medical ventilators.

CONTRAINDICATIONS AND SIDE-EFFECTS

There are no contraindications or side-effects known.

OPERATOR'S RESPONSIBILITY FOR PATIENT SAFETY

Instructions for use is an integral part of the equipment and must be kept with the compressor. Careful review of this manual will provide information necessary for correct operation of the equipment.

Rx only

US Federal law restricts the sale of this device by or on the order of a physician.

MARKINGS

Products marked with the CE mark of compliance meet the safety requirements of the European Union (93/42/EEC).

WARNINGS

- The safety of operating personnel and trouble-free operation of the equipment are ensured only if original parts are used. Only optional equipment and spare parts mentioned in the technical documentation or expressly approved by the manufacturer can be used.
- If any other optional equipment or consumable materials are used, the manufacturer cannot be held responsible for the safe operation and functionality of the equipment.
- The warranty does not cover damages resulting from the use of optional equipment or consumable materials other than those recommended by the manufacturer.
- The manufacturer assumes responsibility for the safety, reliability and function of the equipment only if:
 - Installation, calibration, amendments, extensions and repairs are performed by the manufacturer, one of its representatives or a service provider authorized by the manufacturer
 - The equipment is used in accordance with the Installation, Operation and Maintenance Manual
- The Installation, Operation and Maintenance Manual accurately describes the design of the compressor and its compliance with safety and technical standards. The manufacturer reserves all rights to its wiring diagrams, procedures and names.

- This user manual is the original instructions. Translation is performed in accordance with the best available knowledge.

General safety warnings

The equipment is designed to operate safely when used correctly. Please note the following safety measures to avoid injury or damage.

- Equipment operation must comply with all local codes and regulations.
- Original packaging should be kept for the possible return of the unit. Only original packaging ensures optimal protection of the equipment during transport. If it is necessary to return the equipment during the warranty period, the manufacturer is not liable for damages caused by incorrect packaging.
- The user must immediately notify the supplier if any problem occurs during the use of the equipment.
- This product is not intended for use in areas where there is a risk of an explosion. Do not operate the compressor in the presence of flammable anesthetics.
- Never feed oxygen or nitrous oxide into the compressor. Compressor components are not approved for oxygen or nitrous oxide use.
- The compressor must not be used for supplying air to the medical air central distribution pipeline system.

Electrical system safety warnings

- The equipment must be connected to ground. In order to assure proper grounding, connect the compressor to a receptacle marked "hospital grade."
- Before the compressor is plugged in, make sure that the voltage and frequency of the mains specified on the equipment are the same as the power mains.
- Before operating, check for possible damage to the equipment and any connections. Damaged pneumatic and electrical lines must be replaced immediately.
- If a technical failure occurs, immediately disconnect the equipment from the mains (pull out the main power plug).
- During repairs and maintenance, ensure that:
 - The main power plug is removed from the power socket
 - Compressed air lines are disconnected
 - All pressure has been released from the air tank
- Only a qualified technician can install this equipment.

GENERAL INFORMATION

WARNING NOTICES AND SYMBOLS

The following symbols are used for important information in the Installation, Operation and Maintenance Manual and on packaging and the product:



Attention, see instructions for use



Caution, risk of electric shock



Refer to instruction manual



CE mark of compliance



Medical device



Serial number



Article number



Unique Device Identifier

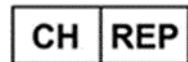

Swiss Authorised Representative



Swiss Importer



Compressor is controlled automatically and may start without warning



Caution, hot surface



Handling mark on package – FRAGILE



Handling mark on package – THIS SIDE UP



Handling mark on package – KEEP DRY



Handling mark on package – TEMPERATURE LIMITATIONS



Handling mark on package – LIMITED STACKING



Mark on package – RECYCLABLE MATERIAL



Ground connection



Equipotentiality



Fuse



Condensate drain



Never dispose of the battery with common household waste.

USE

- The equipment can be installed and operated only in a dry, ventilated and dust-free area. Climatic conditions for operation - see Technical data.
- The compressor must stand on a flat and stable base.
- The compressor must not be exposed to rain. The equipment must not be used in humid or wet environments. Never use the compressor in the presence of flammable liquids or gases.
- Before connecting the compressor to respiration equipment, make sure that it meets the requirements of the respiration equipment. Refer to the Technical data for this purpose.
- Any use other than the compressor's intended use is not considered to be safe. The manufacturer is not responsible for any damages that result if the compressor is used for any other purpose. Risk is exclusively assumed by the operator/user.

STORAGE AND TRANSPORT

The compressor is shipped from the factory in transport packaging with the pump stabilized, protecting it from damage during transport.



For transport, always use the original packaging and secure the compressor in the upright position.



Protect the compressor from humidity, contamination and extreme temperatures during transport and storage. A compressor in its original packaging should be stored in a warm, dry and dust-free area.



Keep the packaging material, if possible. If not, dispose of the packaging material in an environmentally-friendly way. Cardboard can be recycled.



Prior to transport it is necessary to secure the motor inside the compressor (Chapter 5).

EQUIPMENT DESCRIPTION

2. EQUIPMENT DESCRIPTION

1. OUT - compressed air outlet
2. Pressure regulator
3. Output air pressure gauge (with accuracy of $\pm 5\%$)
4. Hour meter
5. Switch, power connector and fuses
6. Power cord anchor
7. Equipotential connector
8. Compressor
9. Suction filter
10. Fan
11. Safety valve
12. Filter (5 μm) with automatic condensate drain
13. Supporting base
14. Cooler
15. Regulator safety cover

The equipment uses an oil-free piston compressor (8) driven by a low-maintenance electric motor. Compressed air is cooled in the cooler (14) where condensed water is separated into a separate tank (12). Compressor working pressure is set using the safety valve (11). Constant output pressure is maintained by the pressure regulator (2).

EQUIPMENT DESCRIPTION

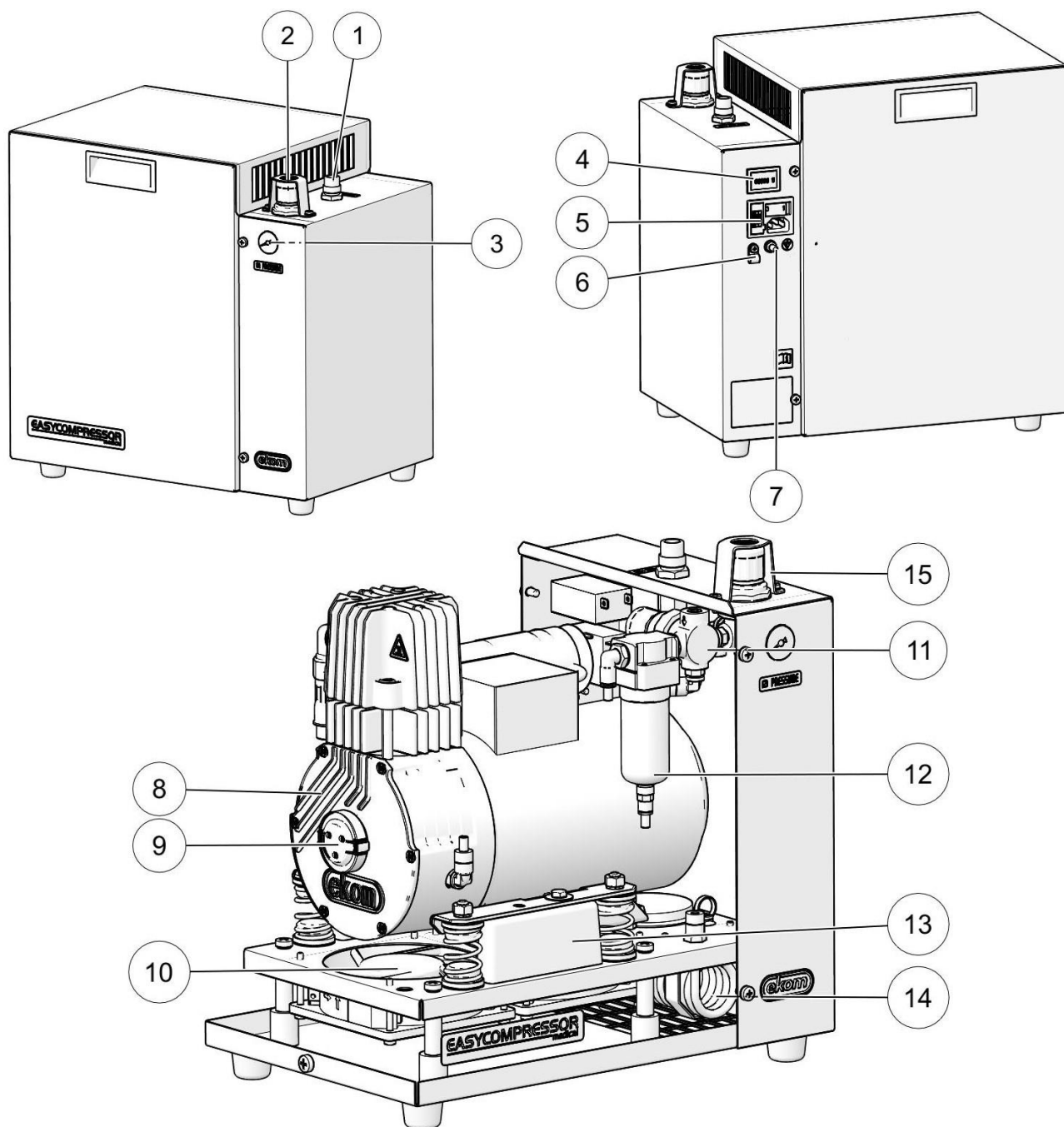

TECHNICAL DATA

3. TECHNICAL DATA

TYPE		DK50 DE
VERSION		low flow
Output flow at pressure 3.5 bar (51 psig)	L/min	20
Voltage / Frequency / Rated current	V/Hz/A	230/50 / 2.3 230/60 / 2.3 110-120/60 / 4.4
Air filtration	µm	5
Pressure dew point at 3 bar, 20°C, 50% Relative air humidity		5°C (9°F) below the ambient temperature
Outlet connection		DISS 1160-A (3/4"-16 UNF)
Sound level ^{a)}	dB(A)	48 49 / 60 Hz
Mode of operation		Continuous - S1
Separation of condensed water		Automatic
Output pressure		3.0 bar (43 psig) Adjustable to max. 3.5 bar (51 psig)
Pressure range		5 bar (72.5 psig)
Adjustment of output air pressure		Pressure regulator
Dimensions of compressor	w x d x h	395 x 270 x 400 mm (10.5 x 15.5 x 16 in)
Dimensions of packaging	w x d x h	460 x 350 x 500 mm (14 x 18 x 19.5 in)
Net weight		23 kg (51 lbs)
Gross weight		29 kg (64 lbs)
Implementation according to EN 60601-1, EN 12021		Class I.
Classification acc. to MDD 93/42 EEC, 2007/47 EC		II b

a) The sound pressure level measured at a distance of 1.5 m using an A-weighting (filter).

Climatic conditions for storage and transport

Temperature -25°C to +55°C (-13°F to +131°F), 24 hrs +70°C (+158°F)

Relative air humidity 0% to 100% (with condensation)

Climatic conditions for operation

Temperature +15°C to +40°C (+59°F to +104°F)

Relative air humidity up to +70%

IPX0 Rating

FAD efficiency correction for differences in elevation

FAD correction table

Elevation [mamsl]	0 - 1500	1501 - 2500	2501 - 3500	3501 - 4500
FAD [l/min]	FAD x 1	FAD x 0.8	FAD x 0.71	FAD x 0.60

FAD efficiency refers to conditions at an elevation of 0 mamsl:

Temperature: 20°C

Atmospheric pressure: 101325 Pa

Relative humidity: 0%

OPERATION

4. OPERATION

INSTALLATION AND FIRST OPERATION



Do not use the compressor immediately after unpacking as it will not adjust to the ambient temperature.



Only qualified personnel can install the compressor and put it into operation for the first time. The installer shall train the operating personnel in the use and routine maintenance of the equipment. Installation and training of personnel should be acknowledged by the installer's signature on the installation certificate.



Before starting the compressor for the first time the stabilisation elements used to support the equipment during transport must be removed. Starting the compressor without removing the stabilisation elements can permanently damage the equipment!



The compressor does not contain a backup power supply.



It is forbidden to block the ventilation openings located in the upper part of the equipment!



If the compressor is equipped with a main source of air, the standby air source must be available.



ANY MODIFICATION OF THIS EQUIPMENT IS FORBIDDEN!



If this equipment is used nearby other instruments, the equipment must be observed in order to verify normal operations in the configuration it will be used.

Instruments may be affected electro-magnetically!



You may notice a "new product" odour when you first place the product into service (for a short period of time). This odour is temporary and does not impede the normal use of the product. Ensure the space is properly ventilated after installation.

Removal of transport stabilizers

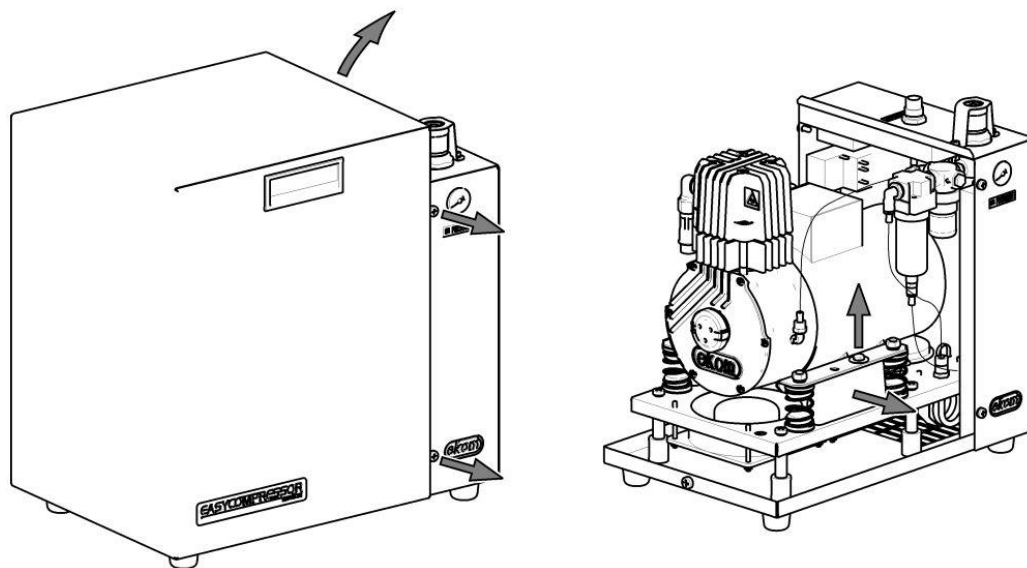

Remove the four screws from the side of the equipment. Remove the cover and disconnect the ground wire.

Remove the two (2) M6 screws marked with the red warning washers and remove the stabilisation elements

Keep the screws and stabilisation elements in the event the compressor is transported at a later time.

Connect the grounding wire and reattach the cover.

Compressed air connection

The given appliance or respiratory apparatus should be connected to the **OUT** (1) quick coupler, as this is the outlet for compressed air.



The hose connecting the compressor to the respiration equipment must not pass through a cold environment i.e. placed on the ground. It should be as short as possible with no kinks (this may cause water to condense inside the hose).



The compressor must not be used for supplying air to the medical air central distribution pipeline system.

Electrical connection



The compressor comes with a plug containing an appropriate protective contact (ground.) Adhere to local electrical regulations. The voltage and frequency of the mains must comply with the specifications on the data label.



The electrical cord must not be stressed or have any tension exerted upon it, and must always be free.

OPERATION

- The socket must be accessible for safety reasons so that the equipment can be safely disconnected from the power supply in case of an emergency.
- The relevant current circuit must be protected.
- Connection of the ground connection (7) to other equipment must adhere to local electrical regulations.
- Fasten the electrical cord through the holder (6).

First operation

- Make sure that the stabilizing screws used during transport were removed.
- Check that the connection to the compressed air supply is correct.
- Check for proper connection to the main power supply.
- Switch on the pressure switch (5) to position "I".

The compressor will be operational once it is put into operation.

During equipment operation condensed water is released from the compressed air circuit through the automatic separator in the filter and drained to the evaporation tank.

Adjusting the output air pressure

The manufacturer has pre-set the output air pressure to 3 bar. If needed the output air pressure can be adjusted by turning the handle on the pressure regulator (2). The safety cover (15) must be removed before adjusting the output pressure. Push up the regulator knob and adjust the setting; once set, push it back down to secure its position. Reinstall the safety cover!



The maximum allowed output air pressure is 3.5 bar. Damage to respiration equipment may occur at higher outlet air pressures due to the presence of condensed water in the compressed air exiting the equipment.

OPERATION



THE EQUIPMENT MAY ONLY BE OPERATED BY THE TRAINED STAFF!



In case of emergency, switch the equipment off at the switch and pull out the main power plug.

Switching the compressor on

The compressor is switched on at the main power switch (1) by putting it in position "I".

Running the compressor

The compressor runs permanently once switched on. Condensed water removed from the compressed air evaporates from the evaporation tank back into the surrounding environment. The pressure gauge displays the outlet air pressure.

Cleaning the compressor

To clean the compressor, use a detergent that contains no abrasives, chemical solvents or other corrosive agents.

5. MAINTENANCE

REPAIRS AND SERVICE

Warranty and extended warranty repairs are to be completed by the manufacturer or a service provider authorized by the manufacturer.

The manufacturer reserves the right to modify the equipment in any way that will not alter the function or the operation of the equipment.



Only a qualified technician or the Customer Service Department of the manufacturer may perform repairs that go beyond routine maintenance. Use only spare parts and optional equipment approved by the manufacturer.



Prior to any maintenance or repairs, switch off the compressor and disconnect it from the mains (pull out the main power plug).



Air pump components (head, cylinder, pressure hose, etc.) are very hot during and shortly after compressor operation – do not touch these components!

Allow the equipment to cool down before maintenance, service or connecting/disconnecting the compressed air supply!



Automatic start: when pressure in the pressure tank decreases below the switch-on pressure, the compressor automatically switches on. The compressor automatically switches off when pressure in the air tank reaches the switch-off pressure.

Cover removal

- Remove the four screws from the side of the equipment.
- Remove the cover
- Disconnect the grounding conductor
- Reassemble using the opposite order

MAINTENANCE SCHEDULE



The operating entity is obliged to ensure that all tests of the equipment are carried out repeatedly at least once within every 24 months (EN 62353) or in intervals as specified by the applicable national legal regulations. A report must be prepared on the results of the tests (e.g.: according to EN 62353, Annex G), including the measurement methods used.

Maintenance	Page	Time interval	To be performed by
Replace filters in filter	13	Every 4000 hours	Qualified expert
Test the tightness of joints and inspect the equipment	16	After two years	Qualified expert
Replace piston complete with piston rings, O-rings and bearing	Service documentation	Every 8000 hours	Qualified expert
Replace suction filter	17	Every 8000 hours	Qualified expert
Perform "Repeated Test" according to EN 62353	15	1 x 2 years	Qualified expert

Checking tightness of joints and inspecting the equipment

Test for leakage:

- Disconnect the outlet hose from the quick coupling OUT (1); compressed air consumption will stop.
- Switch off the compressor
- Use soapy water to check for leaks in connections
- Tighten or re-seal joints as necessary.

Inspect the equipment:

- Check the status of the compressor motor for balanced operation or noise.
- Check the condition of the hangers above the pump.
- Check fan functionality.
- Check the working pressure values. Make sure the control knob on the pressure regulator (2) and the relief valve (11) are securely closed. The knob must be pulled up before setting the pressure or pushed down once the pressure has been set. Turn the pressure regulator (2) knob in the (+) direction until its maximum position is reached. Turn on the compressor and set the air consumption to around 10 L/min. Check the working pressure on the pressure gauge is at 5 bar; if this value needs to be changed, adjust the pressure using the knob on the relief valve (11). Turn

MAINTENANCE

this knob (2) to set the output pressure (normally 3 bar) at consumption of around 10 L/min.

- Check the condition of filter (12). With regular operation, condensate drains automatically. Verify this function by comparing the level of condensate in the tank to the scale line indicating the maximum level. If the level of condensate is above the scale line, replace the faulty parts.
- Examine the pump for:
 - Defects in the crankcase
 - Free movement of the crank shaft
- If necessary, replace any faulty parts.

Replacing filter elements



Prior to servicing the equipment, reduce the pressure to zero and disconnect the equipment from the main power supply.

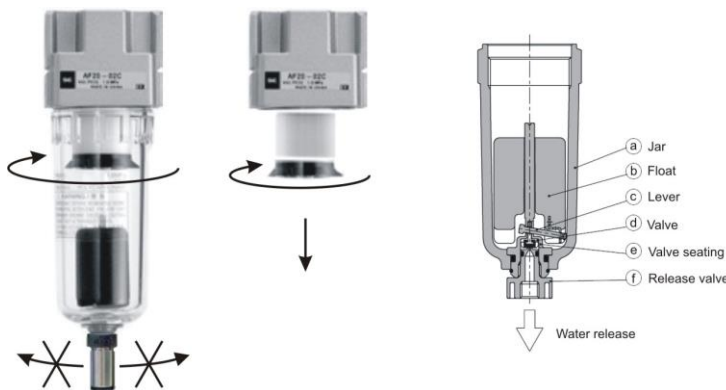

- Unscrew the cover and pull it out using the enclosed wrench (16).
- Unscrew the filter holder.
- Replace the filter and screw the filter holder into place.
- Screw the cover back in place.

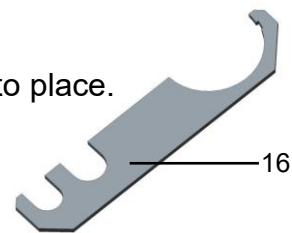

Spare filtration pad:

Plastic (5 µm) (12) AF20P-060S

Item 025200113-000

If the water release system becomes clogged, disassemble the release valve (f), clean the outlet, remove the float (b) with a lever mechanism (c, d, and e) from the tank, clean all components with a soap solution and then reassemble.

Changing suction filter elements

- Raise the clasps on the cover (9) and remove the cover.
- Replace the filter element. Filters that are only slightly dirty can be cleaned using compressed air. Filters can be washed.
- Reposition the cover.

Replacement parts:

Suction filter 03 POLYESTER, No. 025200126-000

Securing the equipment before transport

The equipment must be secured before any type of transport. Proceed using the opposite order of the procedure shown in Chapter 4 in the section for releasing the compressor.

SHUTDOWN

If the compressor is not going to be used for a long period of time, disconnected it from the main power supply and release the pressure.

EQUIPMENT DISPOSAL

- Disconnect the equipment from the main power supply.
- Release the pressure.
- Dispose of the equipment according to local regulations.
- Parts used in this product have no negative impact on the environment when disposed of properly.

TROUBLESHOOTING

6. TROUBLESHOOTING



Prior to servicing the equipment, reduce the pressure to zero and disconnect the equipment from the main power supply.

Only trained service personnel can perform the activities listed in the troubleshooting guide.

FAILURE	POTENTIAL CAUSE	SOLVING COMMON PROBLEMS
Compressor does not start	Problem with electrical power source	Main breaker is off
		Check voltage in socket
		Check fuses – replace faulty fuse
		Loosen terminal – tighten it
	Check the electrical cord - replace defective cord	
Compressor does not start	Damaged motor winding, damaged thermal protection	Replace the motor
	Capacitor failure	Replace capacitor
	Seized piston or other rotating part	Replace damaged parts
Low compressor performance	Incorrect working or output pressure settings	Adjust to stipulated pressure
	Air leak in compressed air distribution system	Check compressed air distribution system – seal loose joint
	Excessive air consumption	Do not exceed maximum flow (see Technical Data)
	Worn piston rings	Replace worn piston rings
	Plugged suction filter element	Replace contaminated element
	Plugged filter element	Replace contaminated element
Low compressor output pressure	Incorrect working or output pressure settings	Adjust to stipulated pressure
	Air leak in compressed air distribution system	Check compressed air distribution system – seal loose joint
	Excessive air consumption	Do not exceed maximum flow (see Technical Data)
	Worn piston assembly	Replace the piston assembly
	Plugged suction filter element	Replace contaminated element
	Plugged filter element	Replace contaminated element
Motor has stopped - thermal motor protection has tripped	Ventilation openings are covered	Uncover ventilation openings
	Cooling fans are not working	Replace the defective fan
	Equipment is hot, space is not ventilated	Secure suitable conditions
	Seized piston or other rotating part	Replace damaged parts
Compressor is noisy (knocking, metal noises)	Damaged piston bearing, piston rod, motor bearing	Replace damaged bearing
	Failed (cracked) hanger spring	Replace the damaged hanger
Water leaking from outlet	Hose from the equipment is too long or on the ground	Shorten the hose
	Malfunctioning filter float system	Clean or replace float system
	Incorrect working or output pressure settings	Adjust to stipulated pressure
	Excessive air consumption	Do not exceed maximum flow (see Technical Data)

7. SPARE PARTS

- Filtration elements AF20P-060S 025200113-000
- Fuse version 230V T6.3A 038100004-000
- Insertion DISS 1160-A 024000261-000
- suction filter 03 POLYESTER 025200126-000

ELECTRIC AND PNEUMATIC DIAGRAMS

8. ELECTRIC AND PNEUMATIC DIAGRAMS

WIRING DIAGRAM

1/N/PE ~ 230V, 50Hz
 ELEKTRIC OBJECT OF 1st. CAT.

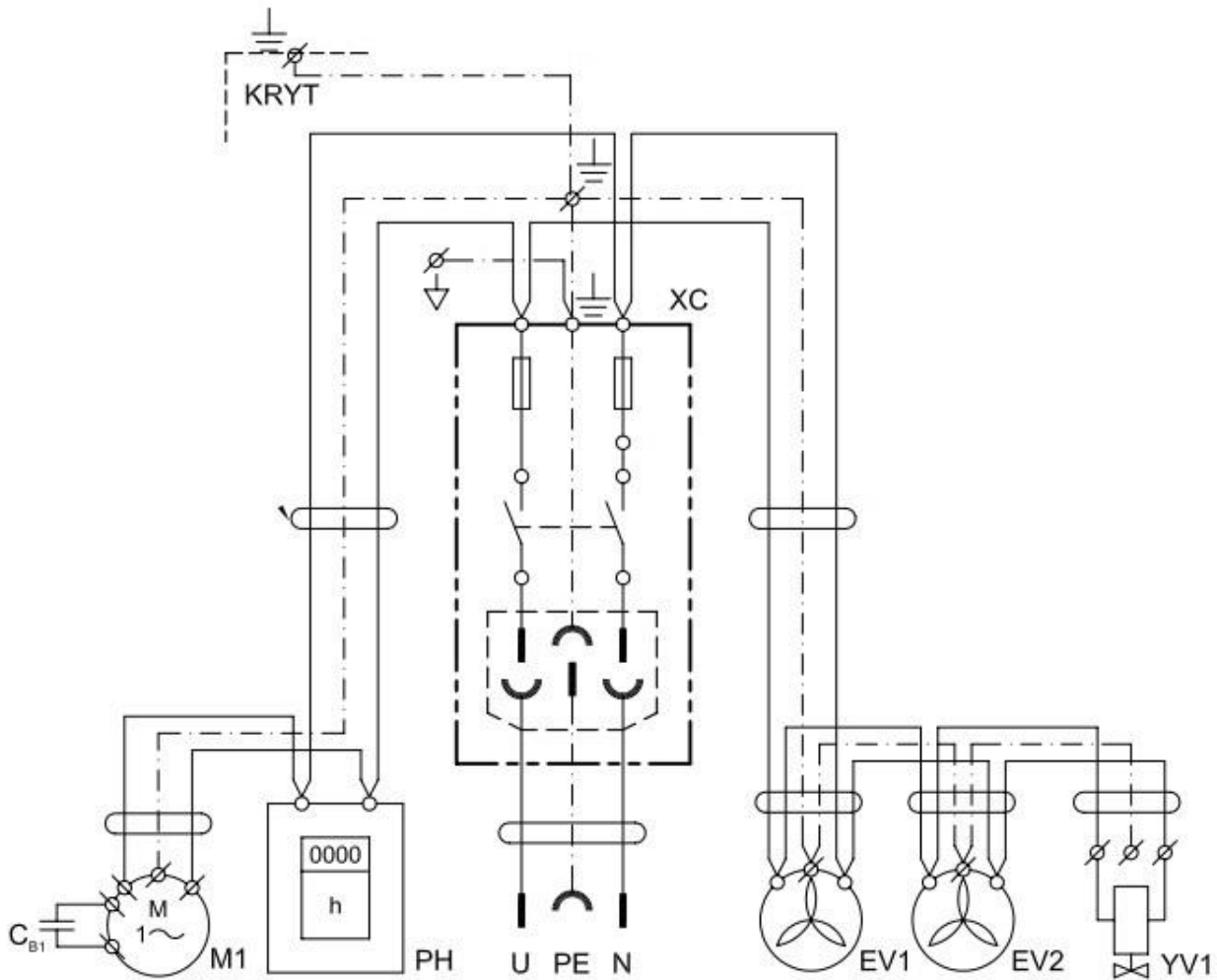

EV1, EV2	Fan	Cb1	Capacitor
YV1	Solenoid valve	PH	Hour counter
M1	Elektric motor		

PNEUMATIC DIAGRAM

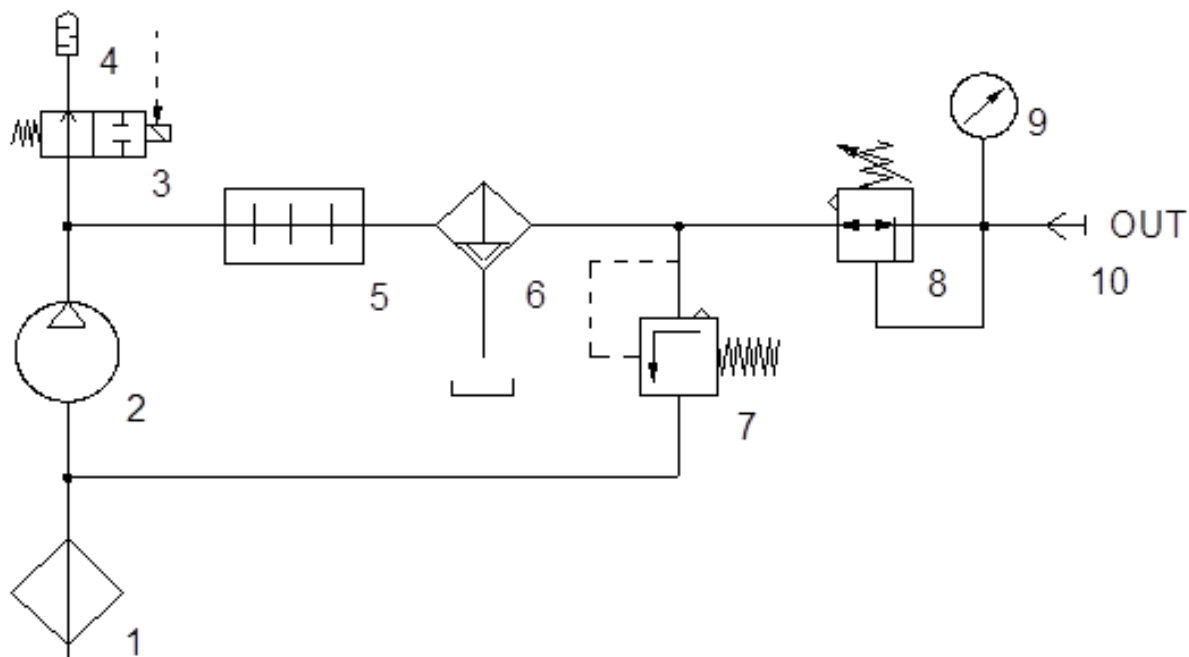

- | | |
|-------------------|-------------------------------------|
| 1. Suction filter | 6. Filter with condensate separator |
| 2. Compressor | 7. Safety valve |
| 3. Solenoid valve | 8. Pressure regulator |
| 4. Noise muffler | 9. Pressure gauge |
| 5. Cooler | 10. Compressed air outlet |

ELECTROMAGNETIC COMPATIBILITY DECLARATION

9. ELECTROMAGNETIC COMPATIBILITY DECLARATION

Medical equipment needs special precautions regarding electromagnetic compatibility (EMC) and needs to be installed and put into service according to the EMC information provided below.

Guidance and manufacturer's declaration - electromagnetic emissions		
Pursuant to IEC 60601-1-2:2014 - Medical electrical equipment - Part 1-2: General requirements for basic safety and essential performance - Collateral Standard: Electromagnetic disturbances		
The equipment is intended for use in the electromagnetic environment specified below. The customer or the user of the equipment should assure that it is used in such an environment.		
Emissions test	Compliance	Electromagnetic environment - guidance
RF emissions CISPR 11	Group 1	The equipment uses RF energy only for its internal functions. Therefore, the RF emissions are very low and are not likely to cause any interference in nearby electronic equipment.
RF emissions CISPR 11	Class B	The equipment is suitable for use in all establishments, including domestic establishments and those directly connected to the public low voltage power supply network that supplies buildings used for domestic purposes.
Harmonic emissions IEC 61000-3-2	Class A	
Voltage fluctuations/ flicker emissions IEC 61000-3-3	The equipment is not likely to cause any flicker, as the current flow is approx. constant after the start up.	

ELECTROMAGNETIC COMPATIBILITY DECLARATION

Guidance and manufacturer's declaration - electromagnetic immunity			
Pursuant to IEC 60601-1-2:2014 - Medical electrical equipment - Part 1-2: General requirements for basic safety and essential performance - Collateral Standard: Electromagnetic disturbances			
The equipment is intended for use in the electromagnetic environment specified below. The customer or the user of the equipment should assure that it is used in such an environment.			
Immunity test	IEC 60601-1-2 test level	Compliance level	Electromagnetic environment - guidance
Electrostatic discharge (ESD) IEC 61000-4-2	±8 kV contact ±15 kV air	±8 kV contact ±15 kV air	Floors should be wood, concrete or ceramic tile. If floors are covered with synthetic material, the relative humidity should be at least 30%.
Electrical fast transient/burst IEC 61000-4-4	±2 kV for power supply lines ±1 kV for input/output lines	±2 kV 100 kHz repetition frequency Applied to mains connection	Mains power quality should be that of a typical commercial or hospital environment.
Surge IEC 61000-4-5	±1 kV differential mode ±2 kV common mode	±1 kV L-N ±2 kV L-PE; N-PE Applied to mains connection	Mains power quality should be that of a typical commercial or hospital environment.
Voltage dips, short interruption, and voltage variations on power supply input lines IEC 60601-4-11	$U_T=0\%$, 0,5 cycle (at 0, 45, 90, 135, 180, 225, 270 and 315°) $U_T=0\%$, 1 cycle $U_T=70\%$ 25/30 cycles (at 0°) $U_T=0\%$, 250/300 cycles	$U_T \geq 95\%$, 0,5 cycle (at 0, 45, 90, 135, 180, 225, 270 and 315°) $U_T \geq 95\%$, 1 cycle $U_T=70\%$ (30% dipp U_T), 25(50Hz)/30(60Hz) cycles (at 0°) $U_T \geq 95\%$, 250(50Hz)/300(60Hz) cycle	Mains power quality should be that of a typical commercial or hospital environment. The device stops and restarts automatically at each dip. In this case does not occur unacceptable pressure drop.
Power frequency (50/60 Hz) IEC 61000-4-8	30 A/m	30 A/m	Power frequency magnetic fields should be at levels characteristic of a typical location in a typical commercial or hospital environment
NOTE: U_T is the A.C. mains voltage prior to application of the test level.			

ELECTROMAGNETIC COMPATIBILITY DECLARATION

Guidance and manufacturer's declaration - electromagnetic immunity			
Pursuant to IEC 60601-1-2:2014 - Medical electrical equipment - Part 1-2: General requirements for basic safety and essential performance - Collateral Standard: Electromagnetic disturbances			
The equipment is intended for use in the electromagnetic environment specified below. The customer or the user of the equipment should assure that it is used in such an environment.			
Immunity test	IEC 60601-1-2 test level	Compliance level	Electromagnetic environment - guidance
Conducted RF IEC 61000-4-6	3 Vrms 150 kHz to 80MHz	3 Vrms	Portable and mobile RF communications equipment should be used no closer to any part of the equipment, including cables, than the recommended separation distance calculated from the equation applicable to the frequency of the transmitter. Recommended separation distance $d=1,2\sqrt{P}$ $d=1,2\sqrt{P}$, 80 MHz to 800 MHz $d=2,3\sqrt{P}$, 800 MHz to 2,7 GHz
Radiated RF IEC 61000-4-3	3 V/m 80 MHz to 2,7 GHz	3 V/m	where P is the maximum output power rating of the transmitter in watts (W) according to the transmitter manufacturer and d is the recommended separation distance in metres (m).
Proximity fields from RF wireless communications equipment IEC 61000-4-3	9 to 28 V/m 15 specific frequencies (380 to 5800 MHz)	9 to 28 V/m 15 specific frequencies (380 to 5800 MHz)	Field strengths from fixed RF transmitters, as determined by an electromagnetic site survey ^a , should be less than the compliance level in each frequency range ^b . Interference may occur in the vicinity of equipment marked with the following symbol: 
NOTE 1 At 80 MHz and 800 MHz, the higher frequency range applies. NOTE 2 These guidelines may not apply in all situations. Electromagnetic propagation is affected by absorption and reflection from structures, objects and people.			
^a Field strengths from fixed transmitters, such as base stations for radio (cellular/cordless) telephones and land mobile radios, amateur radio, AM and FM radio broadcast and TV broadcast cannot be predicted theoretically with accuracy. To assess the electromagnetic environment due to fixed RF transmitters, an electromagnetic site survey should be considered. If the measured field strength in the location in which the equipment is used exceeds the applicable RF compliance level above, the equipment should be observed to verify normal operation. If abnormal performance is observed, additional measures may be necessary, such as re-orienting or relocating the equipment. ^b Over the frequency range 150 kHz to 80 kHz, field strengths should be less than 3 V/m.			

INHALT

1.	ALLGEMEINE INFORMATIONEN	30
	NUTZUNGSBESTIMMUNG	30
	GEGENANZEIGEN UND NEBENWIRKUNGEN	30
	VERANTWORTUNG DES NUTZERS FÜR DIE SICHERHEIT DES	
	PATIENTEN	30
	BEZEICHNUNG	30
	HINWEISE	30
	Allgemeine Sicherheitshinweise	31
	Sicherheitshinweise zum Schutz vor elektrischem Schutz.....	31
	WARNHINWEISE UND SYMBOLE	32
	GEBRAUCHSBEDINGUNGEN.....	33
	LAGER- UND TRANSPORTBEDINGUNGEN	34
2.	PRODUKTBESCHREIBUNG	35
3.	TECHNISCHE DATEN	37
	Luftfördervolumen – Wirkungsgradkorrektur für Höhenunterschiede.....	38
4.	BEDIENUNG	39
	INSTALLATION UND ERSTE INBETRIEBNAHME.....	39
	Beiseitigen der Transportsicherungen	40
	Druckluftanschluss	40
	Elektrischer anschluss	40
	Erste inbetriebnahme.....	41
	Den Druck der Luftleistung anpassen	41
	NUTZUNG	42
	Einschalten des Kompressors	42
	Kompressorbetrieb	42
	Produktreinigung	42
5.	WARTUNG	43
	INFORMATIONEN ÜBER REPARATURBETRIEBE	43
	Abnehmen der Abdeckung	43
	WARTUNGSINTERVALLE.....	44
	Prüfen der Verbindungsdichtigkeit und Kontrolluntersuchung des	
	Gerätes.....	44
	Austausch der Filtereinsätze des Filters	45
	Ansaugfilterteile austauschen	46
	Das Gerät vor dem Transport sichern	46
	LAGERUNG.....	46
	GERÄTEENTSORGUNG	46
6.	FEHLERSUCHE UND FEHLERBEHEBUNG.....	47
7.	ERSATZTEILE	48
8.	ELEKTRISCHE UND PNEUMATISCHE SCHEMAS.....	49
	ELEKTRISCHES SCHEMA	49
	PNEUMATISCHES SCHEMA.....	50
9.	KONFORMITÄTSERKLÄRUNG FÜR ELEKTROMAGNETISCHE	
	VERTRÄGLICHKEIT	51

ALLGEMEINE INFORMATIONEN

1. ALLGEMEINE INFORMATIONEN

NUTZUNGSBESTIMMUNG

Der Medizinalkompressor DK50 DE - im folgenden nur Kompressor genannt
- dient als Quelle reiner, ölfreier Druckluft für Atemgeräte.

GEGENANZEIGEN UND NEBENWIRKUNGEN

Es sind keine Gegenanzeigen oder Nebenwirkungen bekannt.

VERANTWORTUNG DES NUTZERS FÜR DIE SICHERHEIT DES PATIENTEN

Die Betriebsanleitung ist Bestandteil des Gerätes. Es ist notwendig, dass die Anleitung in der Nähe des Aufstellungsortes des Gerätes immer zur Verfügung steht. Genaues Befolgen dieser Anleitung ist eine Voraussetzung für ordnungsgemäßen Nutzen des Gerätes und eine korrekte Bedienung.

BEZEICHNUNG

Die Produkte mit der **CE** Kennzeichnung erfüllen die Sicherheitsrichtlinien der Europäischen Union (93/42/EEC).

HINWEISE

- Es ist notwendig, dass die Anleitung in der Nähe des Aufstellungsortes des Gerätes immer zur Verfügung steht. Genaues Befolgen dieser Anleitung ist eine Voraussetzung für ordnungsgemäßen Nutzen des Gerätes und eine korrekte Bedienung.
- Die Sicherheit des Bedienungspersonals und fehlerfreier Betrieb des Gerätes sind nur bei der Nutzung von Originalgeräteteilen garantiert. Es dürfen nur die Sonderausstattung- und Ersatzteile genutzt werden, die in der technischen Dokumentation aufgeführt oder ausdrücklich vom Hersteller erlaubt sind. Wird anderes die Sonderausstattung genutzt, so kann der Hersteller keine Garantie für sicheren Betrieb und sichere Funktion übernehmen.
- Schäden, die durch Nutzen von anderem als vom Hersteller vorgeschriebenem die Sonderausstattung entstehen, sind von der Gerätegarantie ausgeschlossen.
- Der Hersteller übernimmt die Verantwortung für die Sicherheit, Zuverlässigkeit und Funktion nur dann, wenn:
 - Installation, Einstellungen, Veränderungen, Erweiterungen und Reparaturen vom Hersteller oder von Vertretern, insbesondere vom Hersteller beauftragten Serviceorganisationen durchgeführt werden.
 - die Nutzung des Gerätes in Übereinstimmung mit der Anleitung für Installation, Bedienung und Wartung erfolgt.
- Die Anleitung entspricht zum Zeitpunkt des Druckes der Ausführung des Gerätes und den zugehörigen sicherheitstechnischen Vorschriften. Der

Hersteller behält sich alle Rechte zum Schutz der aufgeführten Schaltungen, Methoden und Bezeichnungen vor.

- Dieses Benutzerhandbuch ist die deutsche Übersetzung der Originalanleitung. Die Übersetzung erfolgte nach bestem Wissen.

Allgemeine Sicherheitshinweise

Der Hersteller hat das Gerät so entwickelt und konstruiert, dass Beschädigungen bei ordnungsgemäßer Nutzung ausgeschlossen sind. Der Hersteller hält es für seine Pflicht, zusätzlich folgende Sicherheitsmaßnahmen zu beschreiben, damit restliche Risiken ausgeschlossen werden können.

- Beim Betrieb des Gerätes ist es notwendig, die Gesetze und regionalen Vorschriften, die im Nutzungsgebiet gültig sind, zu befolgen. Im Interesse des sicheren Arbeitsablaufes sind der Betreiber und der Nutzer für das Einhalten der Vorschriften verantwortlich.
- Die Originalverpackung sollte für eine eventuelle Rückgabe des Gerätes aufbewahrt werden. Nur die Originalverpackung garantiert optimalen Transportschutz des Gerätes. Falls eine Einsendung des Gerätes während der Garantiezeit notwendig werden sollte, haftet der Hersteller nicht für Schäden, die auf eine mangelhafte Verpackung zurückzuführen sind.
- Vor jeder Nutzung des Gerätes ist es notwendig, dass sich der Nutzer von der ordentlichen Funktion und dem sicheren Zustand des Gerätes überzeugt.
- Wenn in direktem Zusammenhang mit dem Gerätebetrieb ein unerwünschtes Ereignis auftritt, ist der Nutzer verpflichtet, seinen Lieferanten über dieses Ereignis unverzüglich zu informieren.
- Der Nutzer muss mit der Gerätebedienung vertraut gemacht werden.
- Das Produkt ist nicht für Aufstellungsorte, an denen Explosionsgefahr besteht, bestimmt. Explosionsgefahr droht, wenn der Kompressor in der Nähe von brennbaren Anästhetika genutzt wird.
- Schließen Sie den Kompressor nie an Sauerstoff oder Stickoxid an. Die elektrischen Komponenten sind nicht für einen solchen Einsatz bestimmt.
- Der Kompressor darf nicht zur Luftversorgung des zentralen Leitungssystems für medizinische Luft verwendet werden.

Sicherheitshinweise zum Schutz vor elektrischem Schutz

- Vor dem Anschluss des Gerätes muss kontrolliert werden, ob die auf dem Gerät angegebene Netzspannung und Netzfrequenz mit den Werten des Versorgungsnetzes übereinstimmt.
- Vor der Inbetriebnahme ist es notwendig, das Gerät und die angeschlossene Luftverteilung auf eventuelle Beschädigungen zu kontrollieren. Beschädigte elektrische und pneumatische Leitungen müssen sofort ersetzt werden.

ALLGEMEINE INFORMATIONEN

- In gefährlichen Situationen oder bei technischen Störungen ist es notwendig, das Gerät sofort vom Netz zu trennen (Netzstecker ziehen).
- Bei allen Arbeiten im Zusammenhang mit Reparatur und Wartung muss der Netzstecker aus der Steckdose ausgezogen und alle Druckleitungen entlüftet werden.
- Das Gerät darf nur durch technische Vertreter des Herstellers oder des Lieferanten installiert werden.
- Das Gerät darf nur an eine ordentlich installierte Steckdose mit Schutzkontakt angeschlossen werden.

WARNHINWEISE UND SYMBOLE

In der Installations-, Bedienungs- und Instandhaltungsanleitung, auf der Verpackung und dem Produkt werden für besonders wichtige Angaben folgende Bezeichnungen bzw. Zeichen benutzt:



Vorsicht! Siehe Bedienungsanleitung.



Warnung vor gefährlicher elektrischer Spannung!



Befolgen Sie das Benutzerhandbuch



CE – Markierung



Medizinprodukt



Seriennummer



Artikelnummer



Einmalige Produktkennung

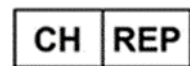

Schweizer Bevollmächtigter



Schweizer Importeur



Der Kompressor wird fernbedient und kann ohne Warnung starten



Vorsicht! Heiße Oberfläche!



Verpackungshinweis – ZERBRECHLICH



Verpackungshinweis – DIESE SEITE OBEN



Verpackungshinweis – VOR NÄSSE SCHÜTZEN



Verpackungshinweis – TEMPERATURBESCHRÄNKUNGEN



Verpackungshinweis – BESCHRÄNKTE STAPELFÄHIGKEIT



Verpackungszeichen – RECYCLEBARES MATERIAL



Anschluss des Schutzleiters.



Klemme für äquipotentiellen Potentialausgleich.



Sicherung.



Kondensatableitung.



Es ist verboten die Batterie in den Hausmüll zu werfen.

GEBRAUCHSBEDINGUNGEN

- Die Einrichtung darf nur in trockenen, gelüfteten Räumen installiert und genutzt werden (klimatische Bedingungen - siehe auch Kap. - Technische Daten).
- Der Kompressor muss auf ebenem, ausreichend festem und stabilem Untergrund aufgestellt werden.
- Der Kompressor darf nicht im Regen stehen. Das Gerät darf nicht in feuchter oder nasser Umgebung betrieben werden. Außerdem ist es verboten, das Gerät in Anwesenheit von explosiven Gasen und brennbaren Flüssigkeiten / Gasen zu betreiben.
- Vor dem Kompressoranschluss an das Atemgerät ist es notwendig, abzuschätzen, ob das zur Verfügung stehende Medium Luft die Anforderungen für den Nutzungszweck erfüllt. Beachten Sie die technischen Angaben über das Produkt.
- Andere Nutzung oder Nutzung über den genannten Rahmen hinaus ist keine Nutzung entsprechend des Bestimmungszwecks des Gerätes. Der Hersteller haftet nicht für daraus folgende Schäden. Das Risiko trägt ausschließlich der Betreiber/Nutzer.

ALLGEMEINE INFORMATIONEN

LAGER- UND TRANSPORTBEDINGUNGEN

Der Kompressor wird vom Hersteller in einer Transportverpackung geliefert. Dadurch ist das Gerät gegen Transportbeschädigungen gesichert.



Beim Transport nach Möglichkeit immer die Originalverpackung verwenden. Den Kompressor nur in einer dem Symbol an der Packung entsprechenden Lage stehend transportieren! Transportsicherungen zur Sicherung des Aggregats nutzen!



Während des Transports und der Lagerung ist der Kompressor vor Feuchtigkeit, Verunreinigungen und extremen Temperaturen zu schützen. Kompressoren in Originalpackung müssen in warmen, trockenen und staubfreien Räumen lagern.



Nach Möglichkeit bewahren Sie das Verpackungsmaterial auf. Falls dieses nicht möglich sein sollte, entsorgen sie das Verpackungsmaterial bitte umweltschonend. Der Transportkarton kann mit dem Altpapier entsorgt werden.



Vor Transport soll der Motor im Kompressor fixiert werden (Kapitel 5.)

2. PRODUKTBESCHREIBUNG

1. OUT – Druckluftaustritt
2. Druckluftregler
3. Druckmesser-Luftleistung (mit einer Genauigkeit von $\pm 5\%$)
4. Stundenzähler
5. Schalter, Netzanschluss und Sicherungen
6. Befestigung elektrisches Kabel
7. Potenzialanschluss
8. Kompressor
9. Ansaugfilter
10. Lüfter
11. Sicherheitsventil
12. Filter (5 μm) mit automatischem Kondensatablauf
13. Sockel
14. Trocknerkühler
15. Schutzhaube des Reglers

Das Gerät nutzt einen ölfreien Kolbenkompressor (8), der von einem pflegeleichten elektrischen Motor angetrieben wird. Druckluft wird im Trocknerkühler (14) gekühlt, wo das kondensierte Wasser in einen separaten Tank (12) abgeschieden wird. Der Arbeitsdruck des Kompressors wird mit Hilfe des Sicherheitsventils (11) eingestellt. Ein konstanter Ausgangsdruck wird durch den Druckregler (2) aufrechterhalten.

PRODUKTBESCHREIBUNG

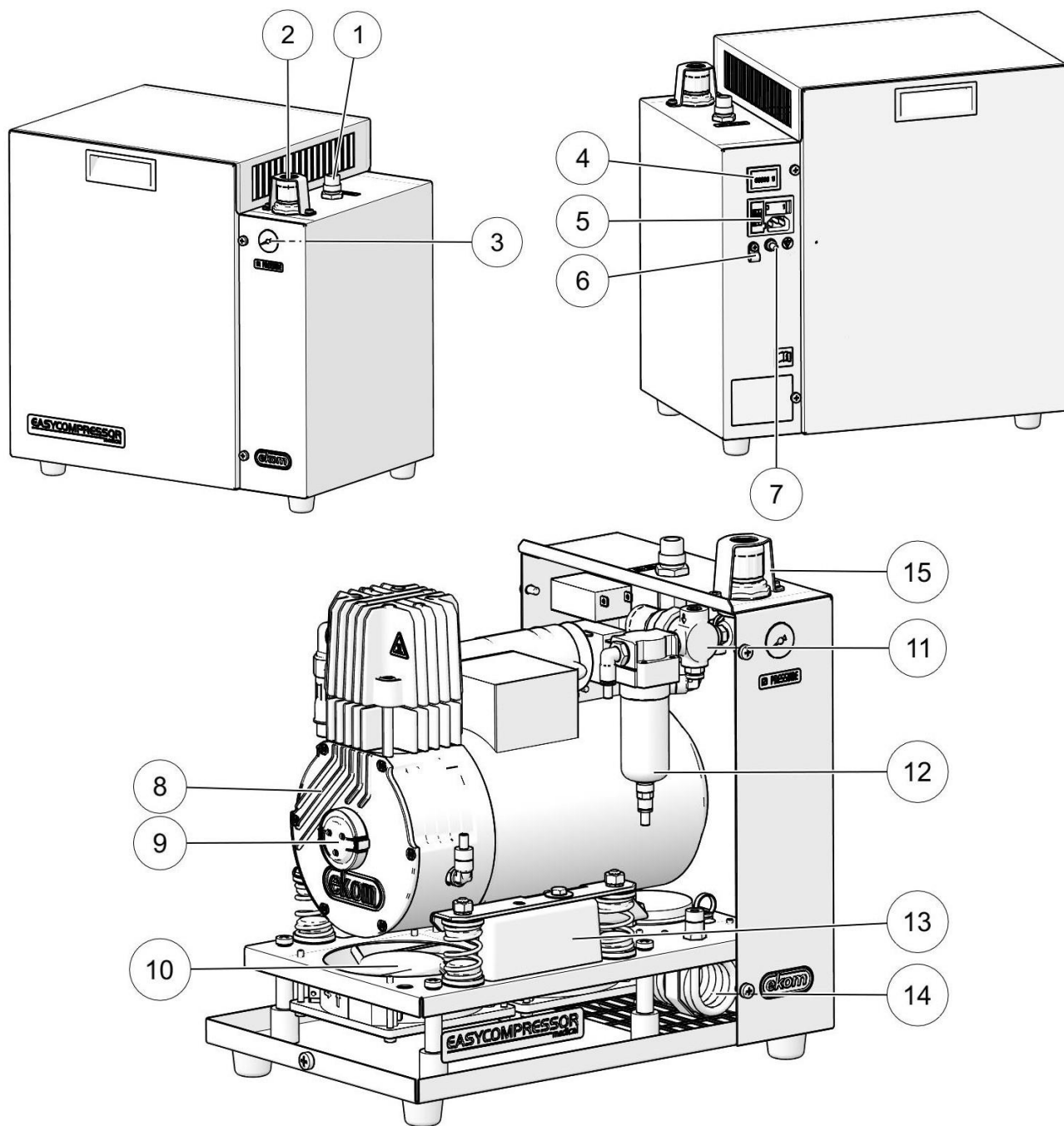

3. TECHNISCHE DATEN

TYP		DK50 DE
VERSION		low flow
Abgabedurchfluss bei Überdruck 3.5 bar	L.min ⁻¹	20
Nennspannung / Frequenz / Nennstrom	V / Hz / A	230/50 / 2.3 230/60 / 2.3 110-120/60 / 4.4
Luftfiltration bis	µm	5
Drucktaupunkt bei 3 bar, 20°C, 50% Relative Luftfeuchtigkeit		5°C unter der Umgebungstemperatur
Schnellkupplung		DISS 1160-A (3/4"-16 UNF)
Schallpegel ^{a)}	dB(A)	48 49 / 60 Hz
Betriebsmodus		dauerhaft - S1
Kondensatablass		automatisch
Ausgangsdruck		3.0 bar einstellbar bis max. 3.5 bar
Arbeitsdruck des Kompressors		5 bar
Einstellung des Ausgangsdrucks		Druckregler
Kompressorabmessungen	BxTxH	395 x 270 x 400 mm
Packungsabmessungen	BxTxH	460 x 350 x 500 mm
Gewicht netto		23 kg
Gewicht brutto		29 kg
Ausführung nach EN 60601-1, EN 12021		Klasse I
Klassifizierung nach MDD 93/42 EWG, 2007/47 EG		II b

a) Schalldruckpegel gemessen in einem Abstand von 1,5 m mit A-Bewertungsfilter.

Klimatische Bedingungen für Lagerung und Transport

Temperatur -25°C bis +55°C (-13°F bis +131°F), 24 h bis +70°C (+158°F)

Relative Luftfeuchtigkeit 0% bis 100% (mit Kondensation)

Klimatische Betriebsbedingungen

Temperatur +15°C bis +40°C (+59°F bis +104°F)

Relative Luftfeuchtigkeit bis zu +70%

IPX0 Rating

TECHNISCHE DATEN

Luftfördevolumen – Wirkungsgradkorrektur für Höhenunterschiede

Luftfördevolumen – Korrektionstabelle

Höhe [Meter über dem Meeresspiegel]	0 – 1500	1501 – 2500	2501 – 3500	3501 – 4500
Luftfördevolumen [l/min]	Luftfördevolumen x 1	Luftfördevolumen x 0,8	Luftfördevolumen x 0,71	Luftfördevolumen x 0,60

Luftfördevolumen – Wirkungsgrad bezieht sich auf die Bedingungen bei einer Höhe von 0 Meter über dem Meeresspiegel:

Temperatur: 20°C

Luftdruck: 101325 Pa

Relative Feuchtigkeit: 0 %

4. BEDIENUNG**INSTALLATION UND ERSTE INBETRIEBNAHME**

Der Kompressor darf erst genutzt werden, wenn sich die Produkttemperatur an die Umgebungstemperatur ausgeglichen hat.



Der Kompressor darf nur durch einen qualifizierten Facharbeiter installiert und in Betrieb genommen werden. Zu seinen Pflichten gehört auch die Schulung des Bedienpersonals bezüglich der Nutzung und Alltagswartung des Gerätes. Die Installation und Schulung des Personals bestätigt der qualifizierte Facharbeiter durch seine Unterschrift im Zertifikat über die Installation.



Bevor der Kompressor das erste Mal gestartet wird, müssen die Stabilisierungsteile, die während des Transports dazu verwendet wurden, das Gerät zu stützen, entfernt werden. Wenn der Kompressor gestartet wird, ohne dass die Stabilisierungsteile entfernt wurden, kann das Gerät dauerhaft beschädigt werden!



Der Kompressor besitzt keine Reserveenergiequelle.



Die Ventilationsöffnungen im oberen Bereich des Geräts dürfen nicht verstopft werden!



Wenn der Kompressor die Lufthauptquelle ist, muss es eine Reserve-Luftquelle zur Verfügung stehen.



ES IST VERBOTEN, ÄNDERUNGEN AN DIESEM GERÄT VORZUNEHMEN!



Wird dieses Gerät in der Nähe von anderen Apparaten benutzt, muss es beobachtet werden um sicherzustellen, dass der Betrieb innerhalb der Konfiguration, innerhalb dessen das Gerät benutzt wird, normal ist. Apparate können elektro-magnetisch beeinträchtigt werden!



Wenn Sie das Produkt erstmals einsetzen, stellen Sie möglicherweise (für kurze Zeit) einen Geruch nach „neuem Produkt“ fest. Dieser Geruch ist vorübergehend und beeinträchtigt die normale Nutzung des Produkts nicht. Sorgen Sie dafür, dass der Raum nach der Installation richtig gelüftet wird.

Beiseitigen der Transportsicherungen

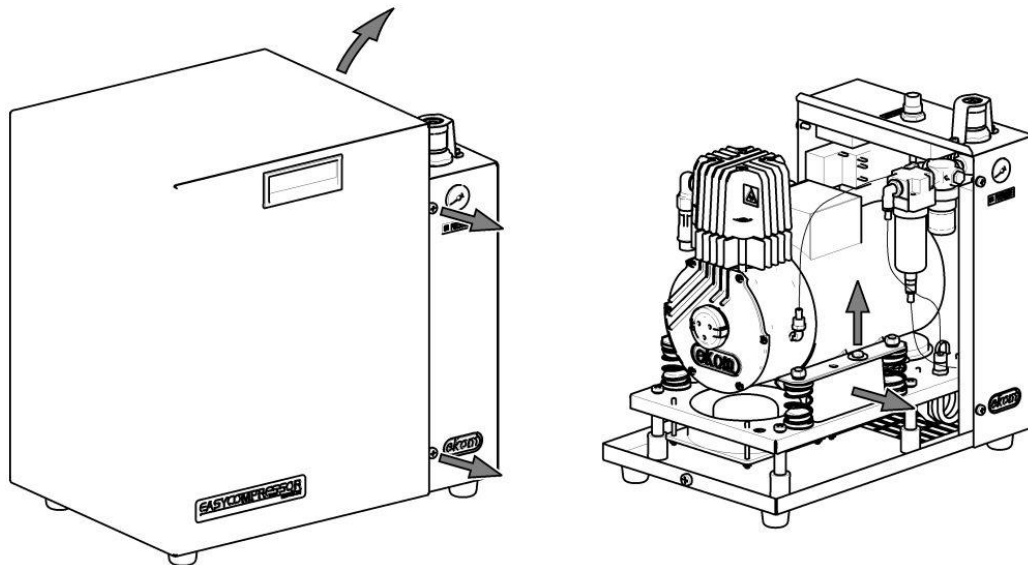

Entfernen Sie die vier Schrauben an der Seite des Geräts. Entfernen Sie die Abdeckung und klemmen Sie die Erdleitung ab.

Entfernen Sie die beiden (2) M6-Schrauben, die mit den roten Warnscheiben markiert sind, und entfernen Sie die Stabilisierungsteile.

Behalten Sie die Schrauben und die Stabilisierungsteile für den Fall, dass der Kompressor zu einem späteren Zeitpunkt wieder transportiert werden muss.

Schließen Sie die Erdleitung an und befestigen Sie die Abdeckung.

Druckluftanschluss

Schließen Sie an die Schnellkupplung **OUT** (1) – Druckluftausgang – den Druckschlauch zur Versorgung des zugehörigen Atemgeräts an.



Der Schlauch vom Kompressor zum Atemgerät darf nicht durch eine kühle Umgebung geführt werden (z. B. auch nicht auf dem Boden gelegt), er muss möglich kurz und knickfrei sein (es kann die Kondensation im Schlauch beeinflussen).



Der Kompressor darf nicht zur Luftversorgung des zentralen Leitungssystems für medizinische Luft verwendet werden.

Elektrischer anschluss



Das Gerät wird mit einem Netzkabel mit Schutzkontaktstecker geliefert. Beim Anschließen ans Stromnetz ist es notwendig, die regionalen elektrotechnischen Vorschriften zu beachten. Netzspannung und Netzfrequenz müssen mit den Angaben auf dem Gerätetypenschild übereinstimmen.



Schläuche und Kabel dürfen nicht auf Zug belastet werden. Es ist verboten, Gegenstände darauf zu stellen oder sie thermisch zu belasten.

- Wenn das Gerät über das Netzkabel an die elektrische Stromversorgung angeschlossen wird, muss die Steckdose aus Sicherheitsgründen gut zugänglich sein, damit das Gerät bei Gefahr schnell vom Netz getrennt werden kann.
- Der zugehörige Stromkreis muss im elektrischen Verteilungsnetz abgesichert werden.
- Die Klemme für den äquipotenziellen Potentialausgleich (7) mit dem elektrischen Verteilungsnetz in Übereinstimmung mit den gültigen elektrotechnischen Vorschriften verbinden.
- Sichern Sie den Zuleitungsschlauch gegen zufälliges Lösen (6)!

Erste Inbetriebnahme

- Kontrollieren Sie bitte, ob alle Fixierungsschrauben entfernt wurden.
- Ordnungsgemäßen Anschluss aller Druckluftleitungen kontrollieren.
- Ordnungsgemäßen Anschluss ans elektrische Stromnetz kontrollieren.
- Schalten Sie den Netzschalter(5) in die Stellung „I“.

Nach Inbetriebnahme läuft der Kompressor ständig.

Während das Gerät läuft, läuft Kondenswasser vom Druckluftkreislauf durch den automatischen Abscheider in den Filter und fließt in den Verdampfungstank ab.

Den Druck der Luftleistung anpassen

Der Hersteller hat den Druck der Luftleistung auf 3 bar voreingestellt. Falls nötig, kann der Druck der Luftleistung angepasst werden, indem der Griff auf dem Druckregler (2) gedreht wird. Die Schutzhaube (15) muss entfernt werden, bevor der Ausgangsdruck angepasst wird. Drücken Sie den Reglerknopf nach oben und passen Sie die Einstellung an; sobald die Einstellung erfolgt ist, drücken Sie den Reglerknopf runter, sodass er in dieser Position bleibt. Setzen Sie die Schutzhaube wieder auf!



Der maximal zulässige Druck der Luftleistung ist 3,5 bar. Bei einem höheren Druck der Luftleistung kann wegen Kondenswasser in der Druckluft, das aus dem Gerät fließt, ein Schaden am Atemgerät entstehen.

NUTZUNG



DAS GERÄT DARF NUR DURCH GESCHULTES PERSONAL BEDIENT WERDEN!



Bei Gefahr das Produkt vom Stromnetz trennen (Netzschalter ausschalten und den Netzkontaktstecker ziehen).

Einschalten des Kompressors

Der Kompressor wird durch den Netzschalter (1) in der Stellung „I“ eingeschaltet.

Kompressorbetrieb

Sobald der Kompressor angeschaltet wurde, läuft er ununterbrochen. Kondenswasser, das aus der Druckluft entfernt wurde, verdampft aus dem Verdampfungstank in die Umgebung. Der Druckmesser zeigt den Druck der Austrittsluft an.

Produktreinigung

Reinigen Sie das Produkt mit handelsüblichen Saponatmitteln. Es ist nicht erlaubt, das Gerät mit Mitteln zu reinigen, die ein abrasives Element, chemische Lösungsmittel und andere aggressive Stoffe beinhalten.

5. WARTUNG

INFORMATIONEN ÜBER REPARATURBETRIEBE

Garantieleistungen und Reparaturen nach Ablauf der Garantie werden durch den Hersteller, durch vom Hersteller benannte Firmen, oder durch vom Hersteller autorisiertes Servicepersonal sichergestellt.

Der Hersteller behält sich das Recht vor, am Gerät Änderungen durchzuführen, welche die wesentlichen Eigenschaften des Gerätes aber nicht beeinflussen.



Reparaturarbeiten, die den Rahmen der laufenden Wartung überschreiten, dürfen nur durch qualifizierte Fachmänner oder vom Kundenservice des Herstellers durchgeführt werden. Nutzen Sie nur vom Hersteller zugelassene Ersatzteile und die Sonderausstattung.



Vor jeder Wartungs- oder Reparaturarbeit schalten Sie den Kompressor unbedingt aus und trennen Sie ihn vom Stromnetz (Netzstecker ziehen).



Aggregatkomponenten (Köpfe, Zylinder, Druckschlauch usw.) sind während und direkt nach dem Kompressorbetrieb sehr heiß – Komponenten nicht berühren!

Vor Wartungs- oder Servicearbeiten und vor dem Anschließen/Trennen der Druckluftversorgung das Gerät abkühlen lassen!



Automatischer Start – Sinkt der Druck im Druckbehälter unter den Einschaltdruck, schaltet sich der Kompressor automatisch ein. Der Kompressor schaltet sich automatisch aus, wenn der Druck im Drucklufttank den Abschaltdruck erreicht.

Abnehmen der Abdeckung

- - Entfernen Sie die vier Schrauben von der Seite des Geräts.
- - Entfernen Sie die Abdeckung
- - Schalten Sie den Erdungsleiter ab
- - Bauen Sie alles in umgekehrter Reihenfolge wieder zusammen

WARTUNGSINTERVALLE



Alle Betreiber müssen sicherstellen, dass alle Tests des Geräts immer wieder mindestens einmal alle 24 Monate vorgenommen werden (EN 62353), oder in Intervallen, wie sie in den gültigen nationalen gesetzlichen Regelungen festgelegt sind. Basierend auf den Testergebnissen muss ein Bericht verfasst werden (z.B. entsprechend EN 62353, Anhang G), unter Hinweis des benutzten Messverfahrens.

Wartungsumfang	Seite	Zeitintervall	Führt durch
Austausch der Filtereinsätze des Filters	41	4000 Std.	qualifizierter Fachmann
Überprüfung der Verbindungsdichtigkeit und Kontrolluntersuchung des Gerätes	40	nach 2 Jahren	qualifizierter Fachmann
Austausch des Kolbens mit Pleuellstange und der Pleuellringe / O-Ringe	Service-Dokumentation	8000 Std	qualifizierter Fachmann
Austausch des Ansaugfilters	52	8000 Std	qualifizierter Fachmann
„Wiederholten Test“ ausgeführt entsprechend EN 62353	42	1 x pro 2 Jahre	qualifizierter Fachmann

Prüfen der Verbindungsdichtigkeit und Kontrolluntersuchung des Gerätes

Abdichtungsprüfung:

- Die Abnahme von Druckluft durch Abtrennen des Ausgangsschlauches von der Schnellkupplung OUT (1) anhalten.
- Schalten Sie den Kompressor ab.
- Benutzen Sie Seifenwasser, um die Verbindungen auf undichte Stellen zu prüfen.
- Festgestellte Undichtigkeiten durch Nachziehen oder Neuabdichtung der Verbindung beseitigen.

Geräteuntersuchung:

- Den Zustand des Kompressoraggregats – gleichmäßigen Lauf, das Geräusch kontrollieren.
- Den Scharnierzustand des Kompressoraggregats kontrollieren.
- Kontrolle des Lüfterbetriebs.
- Prüfen Sie die Werte des Arbeitsdrucks. Stellen Sie sicher, dass der Reglerknopf auf dem Druckregler (2) und dem Ablassventil (11) sicher geschlossen ist. Der Knopf muss gezogen werden, bevor der Druck eingestellt wird, bzw. muss hinuntergedrückt werden, sobald der Druck

eingestellt wurde. Drehen Sie den Knopf des Druckreglers (2) in die (+)-Richtung, bis die maximale Position erreicht ist. Schalten Sie den Kompressor ein und stellen Sie den Druckluftverbrauch auf ca. 10 l/min. Prüfen Sie, ob der Arbeitsdruck auf dem Druckmesser bei 5 bar liegt; falls dieser Wert geändert werden muss, passen Sie den Druck mit Hilfe des Knopfs auf dem Ablassventil (11) an. Drehen Sie diesen Knopf (2), um den Ausgangsdruck bei einem Verbrauch von ca. 10 l/min einzustellen (normalerweise bei 3 bar).

- Den Filterzustand (12) kontrollieren. Beim regelmäßigen Betrieb wird das Kondenswasser automatisch abgeschieden. Die Funktionsfähigkeit des automatischen Ausschlämmens wird durch Vergleich des Kondensatpegels im Behälter mit der Markierung für den Maximalpegel geprüft. Der Kondensatpegel darf nicht über der Maximalmarkierung liegen. Falls dieses nicht richtig funktioniert, muss das fehlerhafte Teil ausgetauscht werden.
- Den Zustand des eigentlichen Aggregats kontrollieren:
 - Verunreinigungen im Kurbelgehäuse
 - Spiel der Lager an der Kurbelwelle
 - Falls notwendig, fehlerhafte Teile wechseln.

Austausch der Filtereinsätze des Filters



Vor dem Eingriff in das Gerät ist es notwendig, den Luftdruck auf Null zu verringern und das Gerät vom elektrischen Netz zu trennen.

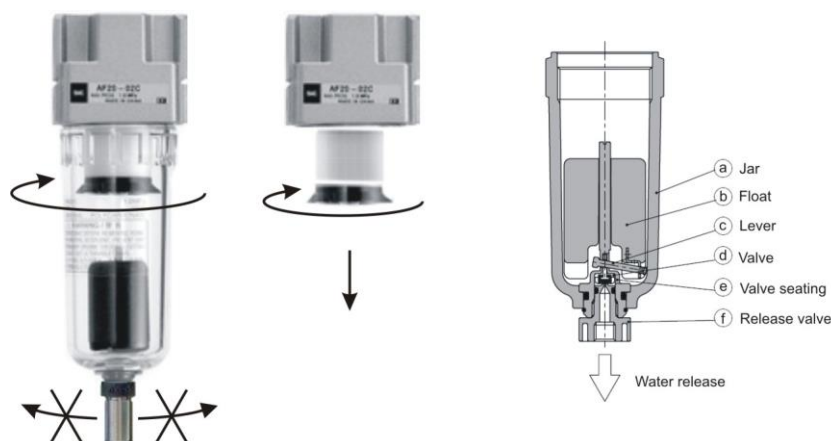

- Mit dem beige packten Schlüssel (16) den kleinen Behälter lösen und herausziehen
- Schrauben Sie den Filterhalter ab.
- Wechseln Sie den Filter und schrauben Sie den Filterhalter ein!
- Schrauben Sie den Filterbehälter wieder an.

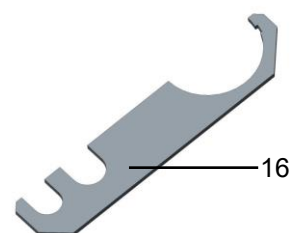

Ersatzfiltereinsätze:

Kunststoff (5 µm) (12) AF20P-060S,

Art. Nr. 025200113-000

WARTUNG

Falls das Wasserablassen nicht in Ordnung ist, den Ablassventil (f) demontieren, die Ablassöffnung reinigen, den Schwimmer (b) mit dem Hebelmechanismus (c, d, e) herausnehmen, alles mit Seifenlösung reinigen und wieder anmontieren.

Ansaugfilterteile austauschen

- Heben Sie die Verschlüsse an der Abdeckung (9) hoch und entfernen Sie die Abdeckung.
- Ersetzen Sie den Filter. Filter, die nur leicht verschmutzt sind, können mit Druckluft gereinigt werden. Die Filter können gewaschen werden.
- Legen Sie die Abdeckung wieder auf.

Austauschteile:

Ansaugfilter 03 POLYESTER, Nr. 025200126-000

Das Gerät vor dem Transport sichern

Vor jedem Transport muss das Gerät gesichert werden. Folgen Sie hierfür in umgekehrter Reihenfolge dem Vorgang, der in Kapitel 4 in dem Abschnitt über das Auslösen des Kompressors beschrieben wird.

LAGERUNG

Falls anzunehmen ist, dass der Kompressor längere Zeit nicht genutzt wird, ist es empfehlenswert, das Gerät vom elektrischen Netz zu trennen und den Druck im Luftbehälter abzulassen.

GERÄTEENTSORGUNG

- Trennen Sie das Gerät vom elektrischen Netz!
- Lassen Sie die Druckluft aus dem Druckbehälter ab!
- Entsorgen Sie das Gerät nach den örtlich geltenden Vorschriften!
- Die Produktteile haben nach Ablauf ihrer Lebensdauer keinen negativen Einfluss auf die Umwelt.

6. FEHLERSUCHE UND FEHLERBEHEBUNG



Vor dem Eingriff in das Gerät ist es notwendig, den Luftdruck im Druckluftbehälter auf Null zu verringern und das Gerät vom elektrischen Netz zu trennen.

Tätigkeiten, die mit der Fehlerbehebung zusammenhängen, dürfen nur von qualifizierten Fachmännern des Servicedienstes durchgeführt werden.

PROBLEM	MÖGLICHE URSACHEN	LÖSUNG
Kompressor springt nicht an	Probleme mit der elektrischen Stromquelle	Der Hauptschalter ist aus
		Kontrollieren Sie die Spannung an der Steckdose
		Kontrollieren Sie die Sicherungen – tauschen Sie kaputte Sicherungen aus
		Gelöste Klemmen – ziehen Sie sie fest
Beschädigte Motorwicklung, beschädigter Temperaturschutz	Ausfall des Kondensators	Prüfen Sie das Stromkabel – tauschen Sie fehlerhafte Kabel aus
		Tauschen Sie den Motor aus
		Tauschen Sie den Kondensator aus
		Tauschen Sie beschädigte Teile aus
Niedrige Kompressorleistung	Falsche Arbeits- oder Ausgangsdruck-Einstellungen	Passen Sie die Einstellungen an den vorgeschriebenen Druck an
	Luftaustritt im Druckluft-Verteilersystem	Kontrollieren Sie das Druckluft-Verteilersystem – dichten Sie undichte Verbindungen ab
	Übermäßiger Druckluftverbrauch	Überschreiten Sie nicht den maximalen Durchfluss (siehe technische Daten)
	Abgenutzte Kolbenringe	Tauschen Sie abgenutzte Kolbenringe aus
	Verstopfter Ansaugfilter	Tauschen Sie das verunreinigte Teil aus
	Verstopfter Filter	Tauschen Sie das verunreinigte Teil aus
Niedriger Kompressor-Ausgangsdruck	Falsche Arbeits- oder Ausgangsdruck-Einstellungen	Passen Sie die Einstellungen an den vorgeschriebenen Druck an
	Luftaustritt im Druckluft-Verteilersystem	Kontrollieren Sie das Druckluft-Verteilersystem – dichten Sie undichte Verbindungen ab
	Übermäßiger Druckluftverbrauch	Überschreiten Sie nicht den maximalen Durchfluss (siehe technische Daten)
	Abgenutzte Kolbenbaugruppe	Tauschen Sie die Kolbenbaugruppe aus
	Verstopfter Ansaugfilter	Tauschen Sie das verunreinigte Teil aus
	Verstopfter Filter	Tauschen Sie das verunreinigte Teil aus
Motor hat angehalten – der Temperaturschutz des Motors ist abgeschaltet	Ventilationsöffnungen sind bedeckt	Machen Sie die Ventilationsöffnungen frei
	Die Kühlerlüfter arbeiten nicht	Tauschen Sie den kaputten Lüfter aus
	Das Gerät ist heiß, der Raum wird nicht belüftet	Stellen Sie passende Bedingungen sicher
	Festsitzender Kolben oder festsitzende andere, sich drehende Teile	Tauschen Sie beschädigte Teile aus
Kompressor ist laut (Klopfen, Metallgeräusche)	Beschädigtes Lager des Kolbens, der Kurbelstange oder des Motors	Tauschen Sie das beschädigte Lager aus
	Versagende (gesprungene) Federaufhängung	Tauschen Sie die beschädigte Aufhängung aus
Wasser tritt aus dem Abfluss aus	Der Schlauch des Geräts ist zu lang oder liegt auf der Erde	Kürzen Sie den Schlauch
	Schlecht funktionierendes Filterschwimmsystem	Reinigen Sie das Schwimmsystem oder tauschen Sie es aus
	Falsche Arbeits- oder Ausgangsdruck-Einstellungen	Passen Sie die Einstellungen an den vorgeschriebenen Druck an
	Übermäßiger Druckluftverbrauch	Überschreiten Sie nicht den maximalen Durchfluss (siehe technische Daten)

ERSATZTEILE

7. ERSATZTEILE

• Filtereinsatz		AF20P-060S	025200113-000
• Sicherung	230V	T6,3A	038100004-000
• Nippel	DISS	1160-A	024000261-000
• Saugfilter		03 POLYESTER	025200126-000

8. ELEKTRISCHE UND PNEUMATISCHE SCHEMAS

ELEKTRISCHES SCHEMA

1/N/PE ~ 230V, 5Hz
ELEKTRISCHES OBJEKT 1. KAT.

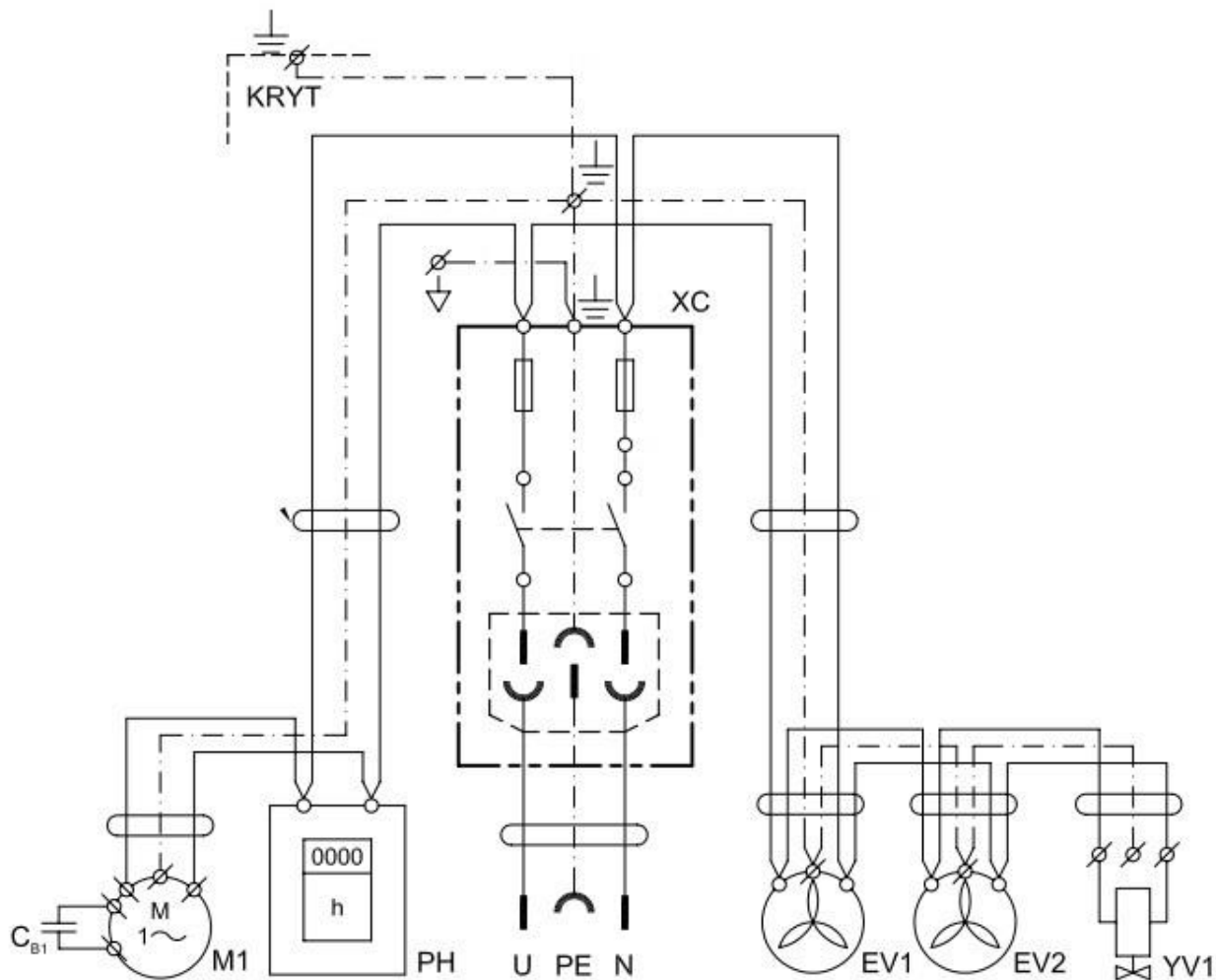

EV1, EV2	Lüfter	Cb1	Kondensator
YV1	Elektrisch gesteuertes Ventil	PH	Stundenzähler
M1	Kompressormotor		

PNEUMATISCHES SCHEMA

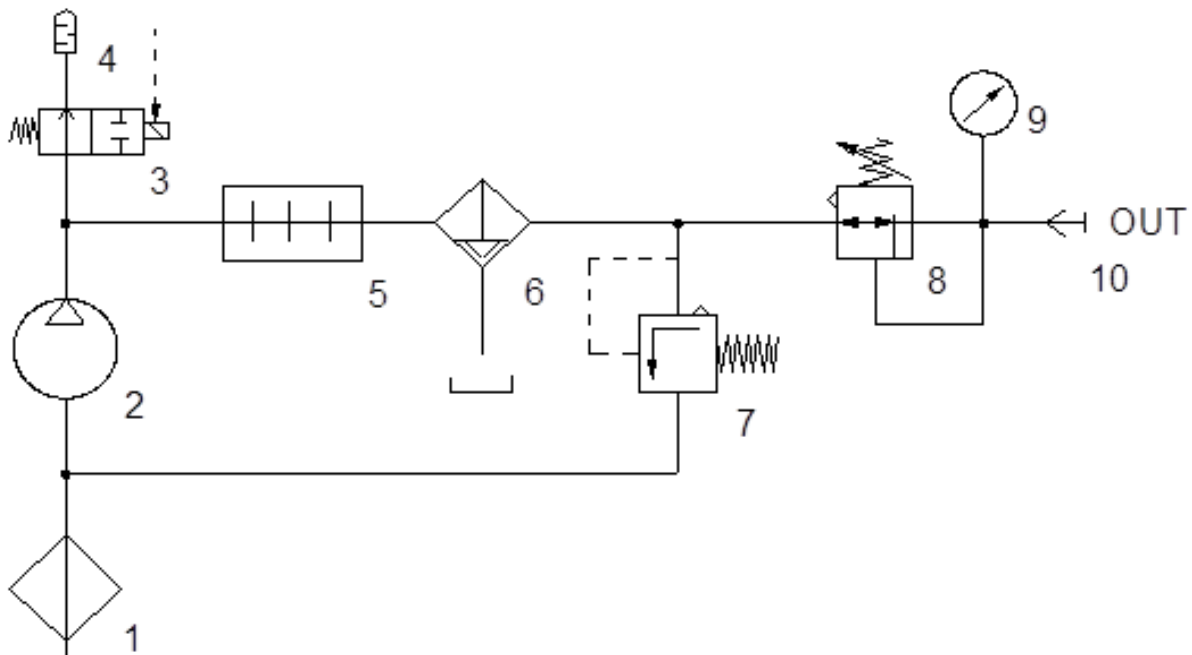

- | | |
|-------------------|-----------------------------------|
| 1. Ansaugfilter | 6. Filter mit Kondensatabscheider |
| 2. Kompressor | 7. Sicherheitsventil |
| 3. Magnetventil | 8. Druckluftregler |
| 4. Lärmdämpfer | 9. Druckmesser |
| 5. Trocknerkühler | 10. Druckluftaustritt |

KONFORMITÄTSERKLÄRUNG FÜR ELEKTROMAGNETISCHE VERTRÄGLICHKEIT

9. KONFORMITÄTSERKLÄRUNG FÜR ELEKTROMAGNETISCHE VERTRÄGLICHKEIT

Medizinische Geräte erfordern spezielle Vorsichtsmaßnahmen in Bezug auf elektromagnetische Verträglichkeit (EMV) und müssen entsprechend den nachfolgenden EMV-Angaben installiert und verwendet werden.

Anleitung und Herstellererklärung – elektromagnetische Emissionen		
Gemäß IEC 60601-1-2:2014 - Medizinische elektrische Geräte - Teil 1-2: Allgemeine Festlegungen für die Sicherheit einschließlich der wesentlichen Leistungsmerkmale – Ergänzungsnorm: Elektromagnetische Störgrößen - Anforderungen und Prüfungen		
Das Gerät ist für die Verwendung in der nachfolgend beschriebenen elektromagnetischen Umgebung bestimmt: Der Kunde oder Benutzer des Geräts sollte sicherstellen, dass sie in einer derartigen Umgebung zum Einsatz kommt.		
Emissionsprüfung	Compliance	Elektromagnetische Umgebung – Anleitung
HF-Emissionen CISPR 11	Gruppe 1	Das Gerät verwendet HF-Energie nur für seine internen Funktionen. Deshalb sind die HF-Emissionen sehr niedrig, und es ist unwahrscheinlich, dass sie Störungen mit elektronischen Geräten in der Nähe verursachen.
HF-Emissionen CISPR 11	Klasse B	Das Gerät ist zur Verwendung in allen Einrichtungen geeignet, einschließlich in häuslichen Einrichtungen und solchen, die direkt an das öffentliche Niederspannungsversorgungsnetzwerk angeschlossen sind, das Gebäude für Wohnzwecke versorgt.
Oberwellenemissionen IEC 61000-3-2	Klasse A	
Spannungsschwankungen/ Flicker IEC 61000-3-3	Es ist unwahrscheinlich, dass das Gerät Flackern verursacht, da der Stromfluss nach dem Einschalten ziemlich konstant ist.	

KONFORMITÄTSERKLÄRUNG FÜR ELEKTROMAGNETISCHE VERTRÄGLICHKEIT

Anleitung und Herstellererklärung – elektromagnetische Immunität			
Gemäß IEC 60601-1-2:2014 - Medizinische elektrische Geräte - Teil 1-2: Allgemeine Festlegungen für die Sicherheit einschließlich der wesentlichen Leistungsmerkmale – Ergänzungsnorm: Elektromagnetische Störgrößen - Anforderungen und Prüfungen			
Das Gerät ist für die Verwendung in der nachfolgend beschriebenen elektromagnetischen Umgebung bestimmt: Der Kunde oder Benutzer des Geräts sollte sicherstellen, dass sie in einer derartigen Umgebung zum Einsatz kommt.			
Immunitätsprüfung	IEC 60601-1-2 Teststufe	Compliance-Stufe	Elektromagnetische Umgebung – Anleitung
Elektrostatische Entladung (ESD) IEC 61000-4-2	±8 kV Kontakt ±15 kV Luft	±8 kV Kontakt ±15 kV Luft	Böden sollten aus Holz, Beton oder Keramikfliesen sein. Wenn Böden mit synthetischen Materialien ausgelegt sind, sollte die relative Feuchtigkeit mindestens 30 % betragen.
Elektrische Störgrößen/Burst IEC 61000-4-4	±2 kV für Netzstromleitungen ±1 kV für Eingangs-/Ausgangsleitungen	±2 kV 100 kHz Wiederholfrequenz Angewandt für Netzanschluss	Die Netzstromqualität sollte die einer typischen Gewerbe- oder Krankenhausumgebung sein.
Überspannung IEC 61000-4-5	±1 kV Differenzmodus ±2 kV Gleichtakt	±1 kV L-N ±2 kV L-PE; N-PE Angewandt für Netzanschluss	Die Netzstromqualität sollte die einer typischen Gewerbe- oder Krankenhausumgebung sein.
Spannungseinbrüche, kurze Unterbrechung und Spannungsabweichungen bei Netzstrom-Eingangsleitungen IEC 60601-4-11	$U_T = 0 \%$, 0,5 Zyklus (bei 0, 45, 90, 135, 180, 225, 270 und 315°) $U_T = 0 \%$, 1 Zyklus $U_T = 70 \%$ 25/30 Zyklen (bei 0°) $U_T = 0 \%$ 250/300 Zyklen	$U_T \geq 95 \%$, 0,5 Zyklus (bei 0, 45, 90, 135, 180, 225, 270 und 315°) $U_T \geq 95 \%$, 1 Zyklus $U_T = 70 \%$ (30 % Einbruch U_T), 25(50Hz)/30(60Hz) Zyklen (bei 0°) $U_T \geq 95 \%$, 250(50Hz)/300(60Hz) Zyklus	Die Netzstromqualität sollte die einer typischen Gewerbe- oder Krankenhausumgebung sein. Das Gerät stoppt und startet automatisch bei jedem Einbruch. In diesem Fall tritt kein nicht akzeptabler Druckabfall auf.
Netzfrequenz (50/60 Hz) IEC 61000-4-8	30 A/m	30 A/m	Magnetfelder der Netzfrequenz sollten den typischen Werten eines typischen Standorts in einer typischen Gewerbe- oder Krankenhausumgebung entsprechen.
HINWEIS: U_T ist die Wechselstromspannung vor der Anwendung der Teststufe.			

KONFORMITÄTSERKLÄRUNG FÜR ELEKTROMAGNETISCHE VERTRÄGLICHKEIT

Anleitung und Herstellererklärung – elektromagnetische Immunität			
Gemäß IEC 60601-1-2:2014 - Medizinische elektrische Geräte - Teil 1-2: Allgemeine Festlegungen für die Sicherheit einschließlich der wesentlichen Leistungsmerkmale – Ergänzungsnorm: Elektromagnetische Störgrößen - Anforderungen und Prüfungen			
Das Gerät ist für die Verwendung in der nachfolgend beschriebenen elektromagnetischen Umgebung bestimmt: Der Kunde oder Benutzer des Geräts sollte sicherstellen, dass sie in einer derartigen Umgebung zum Einsatz kommt.			
Immunitätsprüfung	IEC 60601-1-2 Teststufe	Compliance-Stufe	Elektromagnetische Umgebung – Anleitung
Geleitete HF IEC 61000-4-6	3 Vrms 150 kHz bis 80MHz	3 Vrms	<p>Tragbare und mobile HF-Kommunikationsgeräte sollten nicht näher an einem Teil des Geräts, einschließlich Kabeln, sein, als der empfohlene Trennabstand, der aus der jeweiligen Gleichung für die Frequenz des Senders berechnet wird.</p> <p>Empfohlener Trennabstand</p> <p>$d=1,2\sqrt{P}$</p> <p>$d=1,2\sqrt{P}$, 80 MHz bis 800 MHz</p> <p>$d=2,3\sqrt{P}$, 800 MHz bis 2,7 GHz</p> <p>wobei P die maximale Ausgangsnennleistung des Senders in Watt (W) gemäß Hersteller des Senders ist und d den empfohlenen Trennabstand in Metern (m) bezeichnet.</p> <p>Feldstärken aus feststehenden HF-Sendern, wie durch eine elektromagnetische Standortuntersuchung ^a festgelegt, sollten weniger als die Compliance-Stufe in jedem Frequenzbereich ^b betragen. Interferenz kann in der Nähe von Geräten auftreten, die mit dem folgenden Symbol gekennzeichnet sind:</p> <div style="text-align: center;">  </div>
Gestrahlte HF IEC 61000-4-3	3 V/m 80 MHz bis 2,7 GHz	3 V/m	
Abstand von HF-Drahtloskommunikationsgeräten IEC 61000-4-3	9 bis 28 V/m 15 spezifische Frequenzen (380 bis 5800 MHz)	9 bis 28 V/m 15 spezifische Frequenzen (380 bis 5800 MHz)	
<p>HINWEIS 1 Bei 80 MHz und 800 MHz gilt der jeweils höhere Frequenzbereich.</p> <p>HINWEIS 2 Diese Richtlinien gelten möglicherweise nicht in allen Situationen. Elektromagnetische Ausbreitung wird durch die Absorption und Reflektion von Strukturen, Objekten und Personen beeinflusst.</p> <p>^a Feldstärken von feststehenden Sendern, z. B. Basisstationen für Funktelefone (mobil/kabellos) und mobiler Landfunk, Amateurfunk, AM- und FM-Radioübertragung und TV-Übertragung können theoretisch nicht mit Genauigkeit prognostiziert werden. Für die Bewertung eines elektromagnetischen Umfeldes aufgrund von feststehenden HF-Sendern sollte eine elektromagnetische Standortüberprüfung in Betracht gezogen werden. Wenn die gemessene Feldstärke an dem Standort, an dem das Gerät verwendet wird, die oben genannte geltende HF-Compliance-Stufe übersteigt, sollte das Gerät beobachtet werden, um den Normalbetrieb zu überprüfen. Wenn ein abnormes Verhalten festgestellt wird, sind möglicherweise zusätzliche Maßnahmen erforderlich, z. B. Neuausrichtung oder Standortwechsel des Geräts.</p> <p>^b Über den Frequenzbereich von 150 kHz bis 80 MHz sollten die Feldstärken weniger als 3 V/m betragen.</p>			

ОГЛАВЛЕНИЕ

ОГЛАВЛЕНИЕ

1.	ОБЩИЕ СВЕДЕНИЯ	55
	ПРИМЕНЕНИЕ СОГЛАСНО НАЗНАЧЕНИЮ	55
	ПРОТИВОПОКАЗАНИЯ И ПОБОЧНЫЕ ЭФФЕКТЫ	55
	ОТВЕТСТВЕННОСТЬ ПЕРСОНАЛА ЗА БЕЗОПАСНОСТЬ ПАЦИЕНТА	55
	МАРКИРОВКА	55
	ПРЕДУПРЕЖДЕНИЯ	55
	Общие предупреждения по безопасности	56
	Предупреждения по безопасности для защиты от электрического тока.....	57
	ПРЕДОСТЕРЕГАЮЩИЕ ПРЕДУПРЕЖДЕНИЯ И СИМВОЛЫ	57
	УСЛОВИЯ ПРИМЕНЕНИЯ	58
	УСЛОВИЯ ХРАНЕНИЯ И ТРАНСПОРТИРОВКИ	59
2.	ОПИСАНИЕ ИЗДЕЛИЯ	60
3.	ТЕХНИЧЕСКИЕ ДАННЫЕ	62
	Поправка эффективности потребляемого объема сжатого воздуха (ПОСВ) на разность подъема.....	63
4.	ОБСЛУЖИВАНИЕ	64
	УСТАНОВКА И ПЕРВЫЙ ПУСК В ЭКСПЛУАТАЦИЮ	64
	Отфиксирование компрессора	65
	Присоединение сжатого воздуха	65
	Электрическое присоединение.....	65
	Первый пуск в эксплуатацию	66
	Регулировка давления воздуха на выходе	66
	ОБСЛУЖИВАНИЕ	66
	Включение компрессора	67
	Работа компрессора	67
	Очистка изделия	67
5.	УХОД.....	68
	СВЕДЕНИЯ О РЕМОНТНЫХ УСЛУГАХ	68
	Удаление крышки.....	68
	ИНТЕРВАЛЫ УХОДА.....	69
	Проверка герметичности соединений и контрольный осмотр	69
	Замена фильтров фильтра	70
	Замена элементов вакуумного фильтра.....	71
	Закрепление устройства перед транспортировкой	71
	ПРИОСТАНОВЛЕНИЕ ЭКСПЛУАТАЦИИ	71
	ЛИКВИДАЦИЯ УСТРОЙСТВА.....	71
6.	ПОИСК НЕИСПРАВНОСТЕЙ И ИХ УСТРАНЕНИЕ	72
7.	ЗАПЧАСТИ	73
8.	ЭЛЕКТРИЧЕСКИЕ И ПНЕВМАТИЧЕСКИЕ СХЕМЫ	74
	ЭЛЕКТРИЧЕСКАЯ СХЕМА	74
	ПНЕВМАТИЧЕСКАЯ СХЕМА	75
9.	ТРЕБОВАНИЯ К ЭЛЕКТРОМАГНИТНОЙ СОВМЕСТИМОСТИ	76

1. ОБЩИЕ СВЕДЕНИЯ

УВАЖАЕМЫЙ ПОЛЬЗОВАТЕЛЬ.
ПОЖАЛУЙСТА, ВНИМАТЕЛЬНО ПРОЧТИТЕ ДАННОЕ РУКОВОДСТВО ПО
ЭКСПЛУАТАЦИИ ДЛЯ ТОГО, ЧТОБЫ ОБЕСПЕЧИТЬ ОПТИМАЛЬНОЕ И
ПРАВИЛЬНОЕ ФУНКЦИОНИРОВАНИЕ ВАШЕГО МЕДИЦИНСКОГО
ОБОРУДОВАНИЯ.

Изделие зарегистрировано и соответствует требованиям Федеральной Службы по надзору в сфере здравоохранения и социального развития Российской Федерации.

Изделие соответствует системе сертификации ГОСТ Р Госстандарта России.

ПРИМЕНЕНИЕ СОГЛАСНО НАЗНАЧЕНИЮ

Медицинский компрессор DK50 DE в передвижном шкафчике служит в качестве источника чистого, безмасляного, сжатого воздуха для дыхательного оборудования.

ПРОТИВОПОКАЗАНИЯ И ПОБОЧНЫЕ ЭФФЕКТЫ

Противопоказания или побочные эффекты неизвестны.

ОТВЕТСТВЕННОСТЬ ПЕРСОНАЛА ЗА БЕЗОПАСНОСТЬ ПАЦИЕНТА

Инструкция по применению является составной частью устройства. Необходимо, чтобы она находилась всегда рядом с устройством. Точное соблюдение настоящей инструкции является предпосылкой правильного применения согласно назначению и правильного обслуживания устройства.

МАРКИРОВКА

Продукты обозначены маркой согласия CE, исполняют директивы безопасности Европейской унии (93/42/ЕЕС).

ПРЕДУПРЕЖДЕНИЯ

- Безопасность обслуживающего персонала и бесперебойная эксплуатация устройства гарантированы только при использовании оригинальных составных частей устройства. Применять только дополнительное оборудование и запчасти, указанные в технической документации или непосредственно одобренные производителем.
- Если будут применяться иные дополнительное оборудование или расходный материал, производитель не может принять на себя никакую гарантию за безопасную эксплуатацию и безопасную работу.
- На повреждения, которые возникли при применении иных дополнительных оборудования или расходного материала, чем тех, которые предписывает или рекомендует производитель, гарантия не распространяется.

ОБЩИЕ СВЕДЕНИЯ

- Производитель берет на себя ответственность по отношению к безопасности, надежности и работе только тогда, когда:
 - установку, новую настройку, изменения, расширения и ремонты осуществляет производитель или представитель - сервисная организация, уполномоченная производителем,
 - устройство применяется в соответствии с инструкцией по установке, обслуживанию и уходу.
- Инструкция по установке, обслуживанию и уходу соответствует при распечатке варианту устройства и состоянию согласно соответствующим техническим нормам по безопасности. Производитель оставляет за собой все права по патентной охране указанных соединений, методов и названий.
- Данное руководство пользователя — исходное. Перевод руководства следует выполнять с учетом всей доступной информации.

Общие предупреждения по безопасности

Производитель разработал и сконструировал устройство таким образом, чтобы были исключены повреждения при правильном применении по назначению. Производитель считает своей обязанностью описать следующие меры по безопасности, чтобы можно было исключить остальные повреждения.

- При эксплуатации устройства необходимо принимать во внимание законы и региональные инструкции, действующие по месту назначения. В интересах безопасного проведения работ за соблюдение инструкций несут ответственность эксплуатирующее лицо и пользователь.
- Оригинальную упаковку необходимо сохранить на случай возможного возвращения. Только оригинальная упаковка гарантирует оптимальную защиту устройства во время транспортировки. Если в течение гарантийного срока необходимо вернуть устройство, производитель не гарантирует за повреждения, нанесенные в результате неправильной упаковки.
- Если непосредственно в связи с эксплуатацией устройства настанет нежелательная ситуация, пользователь обязан без промедления информировать своего поставщика об этой ситуации.
- Изделие не предназначено для эксплуатации во взрывоопасных областях. Взрывоопасность угрожает при использовании компрессора в близости огнеопасных анестезирующих средств.
- Никогда не давайте кислород или закись азота в компрессор. Компоненты изделия неурочные для их использование.
- Этот компрессор не следует использовать для нагнетания воздуха в распределительный трубопровод системы централизованного снабжения медицинским воздухом.

Предупреждения по безопасности для защиты от электрического тока

- Оборудование может быть присоединено только к правильно установленной розетке с защитным соединением. Доверительное заземление одержите тогда когда ест устройство присоединене в розетку эквипотенциального соединения.
- Перед присоединением устройства необходимо проверить, соответствуют ли сетевое напряжение и частота, указанные на устройстве, значениям сети питания.
- Перед пуском в эксплуатацию необходимо проверить возможные повреждения устройства и подсоединяемых воздушных распределительных сетей. Поврежденные проводки и вилки сразу же необходимо заменить.
- В случае опасных ситуаций или технических неисправностей, устройство надо сразу же отсоединить от сети (вытащить сетевой штепсель).
- Во время всех работ, связанных с ремонтом и уходом, должны быть:
 - сетевой штепсель вынут из розетки
 - напорные трубопроводы отсоединить
 - и выпущено давление из напорного резервуара.
- Устройство должен устанавливать только квалифицированный работник.

ПРЕДОСТЕРЕГАЮЩИЕ ПРЕДУПРЕЖДЕНИЯ И СИМВОЛЫ

В инструкции по установке, обслуживанию и уходу, на упаковках и изделии для особо важных сведений применяются следующие наименования или знаки:



Внимание! Смотри инструкции по применению



Внимание! Опасность ранения электрическим током



Следуйте указаниям, содержащимся в руководстве пользователя



CE – обозначение



Медицинское изделие



Серийный номер



Артикул комплекта



Уникальный идентификатор изделия

ОБЩИЕ СВЕДЕНИЯ

	Швейцарский уполномоченный представитель
	Швейцарский импортер
	Компрессор управляется автоматически; он может запускаться без предупреждения
	Внимание! Горячая поверхность
	Манипуляционный знак на упаковке – ХРУПКИЙ ПРЕДМЕТ
	Манипуляционный знак на упаковке – ЭТОЙ СТОРОНОЙ ВВЕРХ
	Манипуляционный знак на упаковке – БЕРЕЧЬ ОТ ВЛАГИ
	Манипуляционный знак на упаковке – ТЕМПЕРАТУРНЫЕ ОГРАНИЧЕНИЯ
	Манипуляционный знак на упаковке – ОГРАНИЧЕННОЕ СТОГОВАНИЕ
	Знак на упаковке – УТИЛИЗИРОВАННЫЙ МАТЕРИАЛ
	Присоединение защитного провода
	Клемма для эквипотенциального прямого соединения
	Предохранитель
	Выпуск жидкости
	Запрещается ликвидировать батарейку с обычными коммунальными отходами.

УСЛОВИЯ ПРИМЕНЕНИЯ

- Устройство можно устанавливать и эксплуатировать только в сухих, хорошо проветриваемых и непыльных помещениях (климатические условия – смотри Технические данные).
- Устройство должно стоять на ровном, достаточно стабильном основании.
- Компрессоры не могут выставляться под дождь. Устройство не должно эксплуатироваться во влажной или мокрой среде. Кроме этого, запрещено применение при наличии взрывоопасных газов или горючих жидкостей.
- Перед присоединением компрессора к дыхательному оборудованию необходимо выяснить, удовлетворяет ли среда, имеющаяся в распоряжении, требованиям, предъявляемым к использованию по назначению. С этой целью принимаются во внимание технические данные изделия. Классификацию и оценку соответствия при

установке должен осуществить производитель – поставщик конечного изделия.

- Применение в других целях или выходящих за эти рамки не считается применением по назначению. Производитель не несет ответственность за ущерб, вытекающий из этого. Риск несет исключительно эксплуатирующее лицо/пользователь.

УСЛОВИЯ ХРАНЕНИЯ И ТРАНСПОРТИРОВКИ

Компрессор отправляется из завода в транспортировочной коробке с фиксированным агрегатом. Таким образом устройство защищено от повреждения при транспортировке.



При транспортировке используйте по возможности всегда только оригинальную упаковку компрессора. Компрессор перевозите в стоячем положении, всегда зафиксированный транспортным креплением.



Во время транспортировки и хранения защищайте компрессор от влажности, загрязнений и экстремальных температур. Компрессоры, которые имеют оригинальную упаковку, можно хранить в теплых, сухих и непыльных помещениях.



По возможности сохраните упаковочный материал. Если его нельзя сохранить, то ликвидируйте упаковочный материал осторожно по отношению к окружающей среде. Транспортировочную коробку можно сдать в макулатуру.



Перед транспортировкой необходимо зафиксировать двигатель внутри компрессора (гл.5).

2. ОПИСАНИЕ ИЗДЕЛИЯ

1. ВЫХОД — выпуск сжатого воздуха
2. Регулятор давления
3. Манометр для измерения давления воздуха на выходе (с погрешностью $\pm 5\%$)
4. Часомер
5. Выключатель, разъем питания и предохранители
6. Крепление шнура питания
7. Эквипотенциальный разъем
8. Компрессор
9. Вакуумный фильтр
10. Вентилятор
11. Предохранительный клапан
12. Фильтр (5 мкм) с системой автоматического слива конденсата
13. Опорная поверхность
14. Охладитель
15. Защитная крышка регулятора

В устройстве используется безмасляный поршневой компрессор (8), который приводится в движение электродвигателем с низкими расходами на техобслуживание. Сжатый воздух охлаждается в охладителе (14), где остаточный конденсат отделяется и выводится в отдельный резервуар (12). Установка рабочего давления компрессора осуществляется с помощью предохранительного клапана (11). Постоянное значение давления на выходе поддерживается с помощью регулятора давления (2).

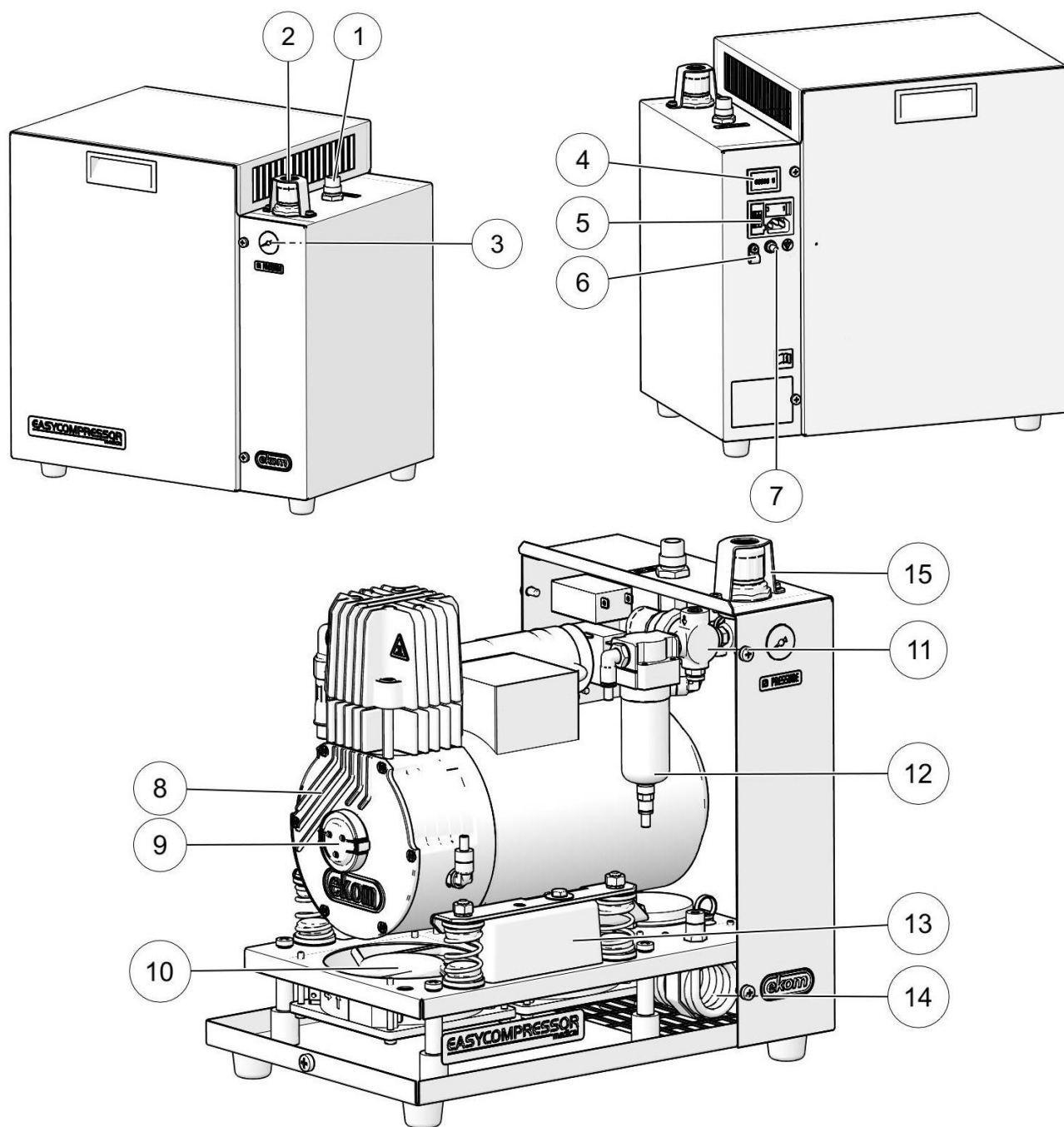

ТЕХНИЧЕСКИЕ ДАННЫЕ

3. ТЕХНИЧЕСКИЕ ДАННЫЕ

ТИП		DK50 DE
Версия		low flow
Выходной поток при избыточном давлении 3,5 бар	л.мин ⁻¹	20
Номинальное напряжение / частота / Номинальный поток	В / Гц / А	230/50 / 2.3 230/60 / 2.3 110-120/60 / 4.4
Фильтрация воздуха до	µм	5
Напорная точка росы при 3 бар, 20°C, 50% Относительная влажность воздуха		5°C (9°F) ниже температуры окружающей среды
Быстросоединительный элемент		DISS 1160-A (3/4"-16 UNF)
Уровень звука	дБ(А)	48 49 / 60 Гц
Режим эксплуатации		непрерывный - S1
Слив сконденсированной воды		автоматический
Выходное давление		3.0 бар регулируемый до макс. 3.5 бар
Рабочее давление		5 бар
Установка давления воздуха на выходе		регулятор давления
Размеры компрессора	ш x гл x в	395 x 270 x 400 мм
Размеры паковки	ш x гл x в	460 x 350 x 500 мм
Вес нетто		23 кг
Вес врутто		29 кг
Вариант согласно EN 60601-1, EN 12021		класса I.
Классификация согласно MDD 93/42 ЕЕС, 2007/47 ЕС		II b

a) Уровень звукового давления измеряется на расстоянии 1,5 м с использованием А-взвешивания (фильтра).

Климатические условия хранения и транспортировки

Температура -25°C ÷ +55°C (-13°F ÷ +131°F), 24 часов до +70°C (+158°F)

Относительная влажность воздуха 0% ÷ 100% (включая конденсацию)

Климатические условия эксплуатации

Температура +15°C ÷ +40°C (+59°F ÷ +104°F)

Относительная влажность воздуха до +70%

Без защиты (IPX0 Rating)

Поправка эффективности потребляемого объема сжатого воздуха (ПОСВ) на разность подъема

Таблица поправок ПОСВ

Подъем [м над уровнем моря]	0—1500	1501—2500	2501—3500	3501—4500
ПОСВ [л/мин]	ПОСВ x 1	ПОСВ x 0,8	ПОСВ x 0,71	ПОСВ x 0,60

Эффективность ПОСВ относится к высоте 0 м над уровнем моря:

Температура: 20° С

Атмосферное давление: 101 325 Па

Относительная влажность: 0 %

4. ОБСЛУЖИВАНИЕ

УСТАНОВКА И ПЕРВЫЙ ПУСК В ЭКСПЛУАТАЦИЮ



Компрессор по распаковке запрещено использовать до уровня температур компрессора и окружающей среды.



Компрессор может установить и запустить первый раз в эксплуатацию только квалифицированный специалист. В его обязанности входит и обучение обслуживающего персонала по применению и обычному уходу за оборудованием. Установку и обучение обслуживающего персонала он подтвердит своей подписью на свидетельстве об установке.



Перед первым включением компрессора необходимо удалить стабилизационные элементы, служащие для фиксации при транспортировке. Запуск компрессора без удаления стабилизационных элементов может привести к необратимым повреждениям устройства!



Компрессор не содержит запасной источник энергии.



Запрещается перекрывать вентиляционные отверстия, расположенные в верхней части устройства!



Если компрессор является главным источником воздуха, необходимо иметь в распоряжении запасной источник воздуха.



ВНЕСЕНИЕ ЛЮБЫХ ИЗМЕНЕНИЙ В ДАННОЕ ОБОРУДОВАНИЕ ЗАПРЕЩЕНО!



Если данное оборудование используется вблизи других приборов, за ним необходимо следить, чтобы обеспечить нормальное протекание операций в используемой конфигурации.

Приборы могут поддаваться воздействию электромагнитного поля!



После первого ввода изделия в эксплуатацию какое-то время может быть замечен «запах новой техники». Этот запах вскоре исчезнет, и он никак не влияет на нормальную эксплуатацию изделия. После установки убедитесь, что место установки проветривается должным образом.

Отфиксирование компрессора

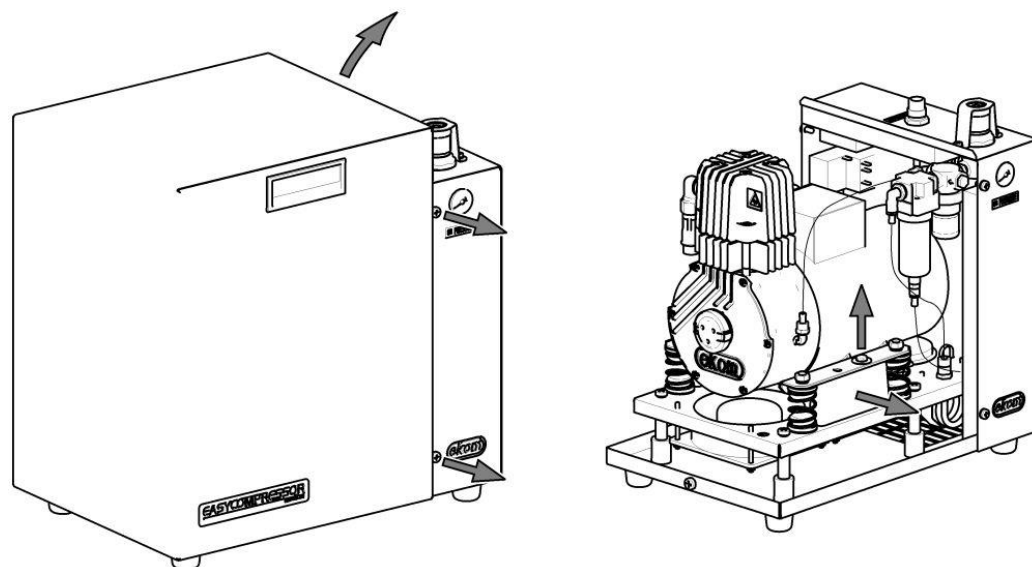

Удалите четыре винта с боковой стенки устройства. Снимите крышку и отсоедините провод заземления.

Снимите два (2) винта М6, помеченные предупреждающими шайбами красного цвета, и удалите стабилизационные элементы.

Сохраните винты и стабилизационные элементы для использования при транспортировке компрессора в будущем.

Подсоедините провод заземления и установите крышку на место.

Присоединение сжатого воздуха

К быстросоединительному элементу **OUT** (1) - выход сжатого воздуха - присоедините напорный шланг для присоединения к соответствующему дыхательному устройству.



Шланг из компрессора к дыхательному прибору не должен проходить через холодную среду (положен на землю), должен быть как можно короче и без сгибов. (может повлиять на конденсацию воды в шланге).



Этот компрессор не следует использовать для нагнетания воздуха в распределительный трубопровод системы централизованного снабжения медицинским воздухом.

Электрическое присоединение



Устройство поставляется со штепселем с защитным контактом. Обязательно надо соблюдать местные электротехнические инструкции. Напряжение сети и частота должны соответствовать данным на щитке устройства.



Шнур питания не должен натягиваться, он всегда должен быть свободен (запрещено класть на него какие-либо предметы), запрещено его каким-либо образом подвергать тепловой нагрузке.

ОБСЛУЖИВАНИЕ

- Розетка должна быть с точки зрения безопасности хорошо доступна, чтобы устройство в случае опасности можно было безопасно отключить от сети.
- Соответствующий контур тока должен быть в электросети защищен.
- Клемму для эквипотенциального прямого соединения (7) присоедините к остальным устройствам способом и с помощью провода согласно местным электротехническим инструкциям.
- Шнур питания закрепите от извлечения через зажим (6).

Первый пуск в эксплуатацию

- Проверьте, были ли устранены все транспортные фиксирующие винта.
- Проверьте правильное присоединение проводки и напорного воздуха.
- Проверьте правильное присоединение к электросети.
- Включите сетевой выключатель (5) в положение „I“.

Компрессор после запуска в эксплуатацию постоянно работает.

В процессе работы устройства конденсат выводится из контура сжатого воздуха через автоматический отделитель в фильтр и сливается в испаритель.

Регулировка давления воздуха на выходе

Заводская установка давления воздуха на выходе составляет 3 бар. В случае необходимости давление воздуха на выходе можно изменить с помощью ручки регулятора давления (2). Прежде чем устанавливать давление на выходе, защитную крышку (15) необходимо удалить. Потяните вверх регулятор давления и выполните настройку, после чего надавите на него, чтобы закрепить его положение. Верните на место защитную крышку.



Максимально допустимое значение давления воздуха на выходе составляет 3,5 бар. Повреждение дыхательного оборудования может привести к повышению давления воздуха на выходе в результате наличия конденсата в сжатом воздухе, поступающем из устройства.

ОБСЛУЖИВАНИЕ



ОБОРУДОВАНИЕ МОЖЕТ ОБСЛУЖИВАТЬ ТОЛЬКО ПЕРСОНАЛ, ПРОШЕДШИЙ ИНСТРУКТАЖ!



В случае опасности отключите от сети, выключите выключатель и вытяните сетевой штепсель.

Включение компрессора

Изделие включается сетевым выключателем (1) в положение „I“.

Работа компрессора

После включения компрессор работает в непрерывном режиме. Удаленный из сжатого воздуха конденсат улетучивается из испарителя обратно в окружающую среду. Показания манометра отображают давление воздуха на выходе.

Очистка изделия

Изделие чистите обычными ПАВ средствами или средствами на спиртовой основе. Не разрешается чистить изделие средствами, которые содержат абразивный компонент, химические растворители и прочие агрессивные вещества.

5. УХОД

СВЕДЕНИЯ О РЕМОНТНЫХ УСЛУГАХ

Гарантийный и послегарантийный ремонт обеспечивает производитель или организации и сервисные техники, о которых информирует поставщик.

Производитель оставляет за собой право осуществлять на изделия изменения, которые, однако, не повлияют на основные свойства устройства.



Ремонтные работы, которые выходят за рамки обычного ухода, должен проводить только квалифицированный специалист или сервисная организация производителя для заказчиков. Применяйте только запасные детали и дополнительное оборудование, предписанные производителем.



Перед каждым началом работы по уходу или ремонту обязательно выключите компрессор и отсоедините от сети (вытащите сетевой штепсель).



Во время работы компрессора компоненты агрегата (крышка, цилиндр, напорный шланг и т. д.) сильно нагреваются и остаются горячими некоторое время после его выключения, поэтому не прикасайтесь к ним.

Прежде чем приступать к техническому обслуживанию либо подключать или отключать подачу сжатого воздуха, позвольте оборудованию остыть



Автоматический запуск: когда давление в ресивере понижается до уровня включения, компрессор автоматически включается. Компрессор автоматически выключается, когда давление в ресивере достигает уровня отключения.

Удаление крышки

- Удалите четыре винта с боковой стенки устройства.
- Снимите крышку.
- Отсоедините заземлитель.
- Выполните сборку в обратном порядке.

ИНТЕРВАЛЫ УХОДА



Обслуживающий персонал обязан убедиться, что все проверки оборудования проводятся регулярно как минимум один раз каждые 24 месяца (EN 62353) или с периодом, предусмотренным в соответствующих национальных нормативных документах. Должен быть подготовлен отчет о результатах проверок (например, в соответствии с EN 62353, Приложение G), в том числе с указанием использовавшихся методов измерения.

Объём ухода	Страница	Временной интервал	Выполняет
Замена фильтров фильтра	66	4000 час. работы	специалист
Проверка герметичности и контрольный осмотр	65	после 2 годов	специалист
Замена поршня с шатуном и поршневых колец, О-кольца и подшипников	Сервисная документация	8000 час. работы	специалист
Замена всасывающего фильтра	66	8000 час. работы	специалист
Выполните «Повторную проверку» в соответствии с EN 62353	65	1 раз в 2 года	специалист

Проверка герметичности соединений и контрольный осмотр

Проверка герметичности:

- Отсоединяя выходной шланг от быстросоединительного элемента, обозначенного OUT (1) остановить отбор сжатого воздуха.
- Отключите компрессор.
- С помощью мыльной воды проверьте наличие утечек в соединениях.
- Обнаруженную утечку устранить, подтягивая соединение или переуплотняя его.

Осмотр оборудования:

- Проверить состояние агрегата компрессора – равномерность хода, уровень шума.
- Проверить состояние подвесок компрессорного агрегата.
- Проверка работы вентиляторов.
- Проверьте значения рабочего давления. Убедитесь, что ручка управления регулятора давления (2) и предохранительного клапана (11) надежно закреплены. Перед установкой давления ручку необходимо потянуть вверх, а после установки давления — отжать ее вниз. Поворачивайте ручку регулятора давления (2) в направлении (+) до достижения максимальной отметки. Включите компрессор и установите потребление воздуха на уровне примерно 10 л/мин. Проверьте, чтобы рабочее давление по показаниям манометра

составляло около 5 бар; если давление необходимо изменить, отрегулируйте его значение с помощью ручки предохранительного клапана (11). Чтобы установить давление на выходе (обычно 3 бар) при потреблении воздуха примерно 10 л/мин., поверните эту ручку (2).

- Проверить состояние фильтра (12). При регулярной эксплуатации конденсат удаляется автоматически. Функцию автоматического удаления шлаков проверим, сравнивая уровень конденсата в емкости с риской максимального уровня. Уровень конденсата не должен быть над риской. В случае неправильной работы необходимо заменить неисправные детали.
- Проверить состояние собственного агрегата:
 - - загрязнения в кривошипной камере
 - - зазор на кривошипном валу.
- В случае необходимости неисправные детали заменить.

Замена фильтров фильтра



Перед вмешательством в оборудование необходимо понизить давление воздуха до нуля и отсоединить оборудование от электросети.

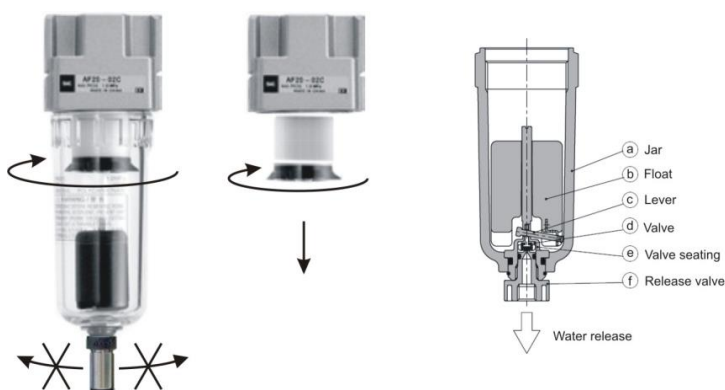

- С помощью ключа (16), находящегося в упаковке, отверните крышку и выньте.
- Отверните держатель фильтра.
- Замените фильтр и заверните держателем фильтра.
- Заверните крышку фильтра.

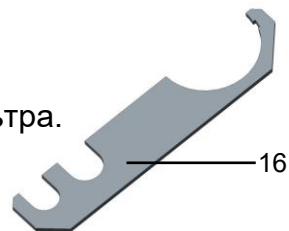

Запасный фильтровальный вкладыш :

Пластмасса (12) (5 µm) AF20P-060S, арт. 025200113-000

В случае сбоя выпуска воды необходимо демонтировать сливной клапан (f), вычистить выпускное отверстие, из чаши (a) вынуть поплавков (b) с рычажным механизмом (c, d, e), все очистить мыльным раствором и опять собрать.

Замена элементов вакуумного фильтра

- Поднимите зажимы на крышке (9) и снимите крышку.
- Замените элемент фильтра. Незначительно загрязненные фильтры можно чистить сжатым воздухом. Фильтры можно мыть.
- Установите крышку на место.

Запасные части:

Вакуумный фильтр 03 ПОЛИЭСТЕРОВЫЙ, № 025200126-000

Закрепление устройства перед транспортировкой

Перед транспортировкой любым видом транспорта устройство необходимо закрепить. Выполните в обратном порядке действия, описанные в Разделе 4 в параграфе, который посвящен удалению стабилизирующих элементов из компрессора.

ПРИОСТАНОВЛЕНИЕ ЭКСПЛУАТАЦИИ

Когда предполагается, что компрессор длительное время не будет использоваться, отсоедините его от электросети и выпустите давление воздуха.

ЛИКВИДАЦИЯ УСТРОЙСТВА

- Отсоедините оборудование от электросети.
- Выпустите давление воздуха.
- Оборудование ликвидируйте согласно местным действующим нормам. Сортировку и ликвидацию надо заказать в специализированной организации.
- Части изделия после окончания его срока службы не влияют отрицательно на окружающую среду.

ПОИСК НЕИСПРАВНОСТЕЙ И ИХ УСТРАНЕНИЕ

6. ПОИСК НЕИСПРАВНОСТЕЙ И ИХ УСТРАНЕНИЕ



Вмешиваясь в оборудование, необходимо понизить давление воздуха до нуля и отсоединить оборудование от электросети.

Работы, связанные с устранением неисправностей, может осуществлять только обученный сотрудник сервисной организации.

НЕИСПРАВНОСТЬ	ВОЗМОЖНЫЕ ПРИЧИНЫ	ИСПРАВЛЕНИЯ
Компрессор не запускается	Неисправность электрической сети питания	Главный выключатель отключен
		Проверьте напряжение в розетке
		Проверьте предохранители — замените неисправный предохранитель
		Ослаблена клемма — подтяните
		Проверьте электрический шнур — замените неисправный шнур
	Повреждена обмотка двигателя или повреждена теплоизоляция	Замените двигатель
	Выход конденсатора из строя	Замените конденсатор
	Заклинило поршень или другую вращающуюся деталь	Замените поврежденные детали
Низкая производительность компрессора	Неправильные установки рабочего давления или давления на выходе	Установите обусловленное давление
	Утечка воздуха из системы распределения сжатого воздуха	Проверьте систему распределения сжатого воздуха — подтяните неплотное соединение
	Чрезмерное потребление воздуха	Не допускайте превышения максимально допустимого значения потока (см. «Технические характеристики»)
	Изношены поршневые кольца	Замените изношенные поршневые кольца
	Засорен элемент вакуумного фильтра	Замените загрязненный элемент
	Засорен элемент фильтра	Замените загрязненный элемент
Низкое давление на выходе компрессора	Неправильные установки рабочего давления или давления на выходе	Установите обусловленное давление
	Утечка воздуха из системы распределения сжатого воздуха	Проверьте систему распределения сжатого воздуха — подтяните неплотное соединение
	Чрезмерное потребление воздуха	Нельзя превышать максимально допустимое значение потока (см. «Технические характеристики»)
	Изношена поршневая система	Замените поршневую систему
	Засорен элемент вакуумного фильтра	Замените загрязненный элемент
	Засорен элемент фильтра	Замените загрязненный элемент
Двигатель остановлен — теплоизоляция двигателя отключена	Вентиляционные отверстия перекрыты	Откройте вентиляционные отверстия
	Охлаждающие вентиляторы не работают	Замените неисправный вентилятор
	Устройство перегрето, помещение не проветрено	Обеспечьте соответствующие условия
	Заклинило поршень или другую вращающуюся деталь	Замените поврежденные детали
Компрессор шумит (стучит, издает металлические звуки)	Поврежден поршневой подшипник, шатун или подшипник двигателя	Замените поврежденный подшипник
	Неисправна (лопнула) пружина подвески	Замените поврежденную подвеску
Утечка воды из выхода	Шланг от устройства слишком длинный или лежит на земле	Укоротите шланг
	Неисправный поплавковый регулятор уровня фильтра	Прочистите или замените поплавковое устройство
	Неправильные установки рабочего давления или давления на выходе	Установите обусловленное давление
	Чрезмерное потребление воздуха	Нельзя превышать максимально допустимое значение потока (см. «Технические характеристики»)

7. ЗАПЧАСТИ

- Фильтровальный вкладыш AF20P-060S 025200113-000
- Предохранитель 230V T6,3A 038100004-000
- Ниппель DISS 1160-A 024000261-000
- Всасывающий фильтр 03 POLYESTER 025200126-000

8. ЭЛЕКТРИЧЕСКИЕ И ПНЕВМАТИЧЕСКИЕ СХЕМЫ

ЭЛЕКТРИЧЕСКАЯ СХЕМА

1/0/PE ~ 230В, 50Гц
 ЭЛЕКТРИЧЕСКИЙ ОБЪЕКТ 1-й КАТЕГОРИИ

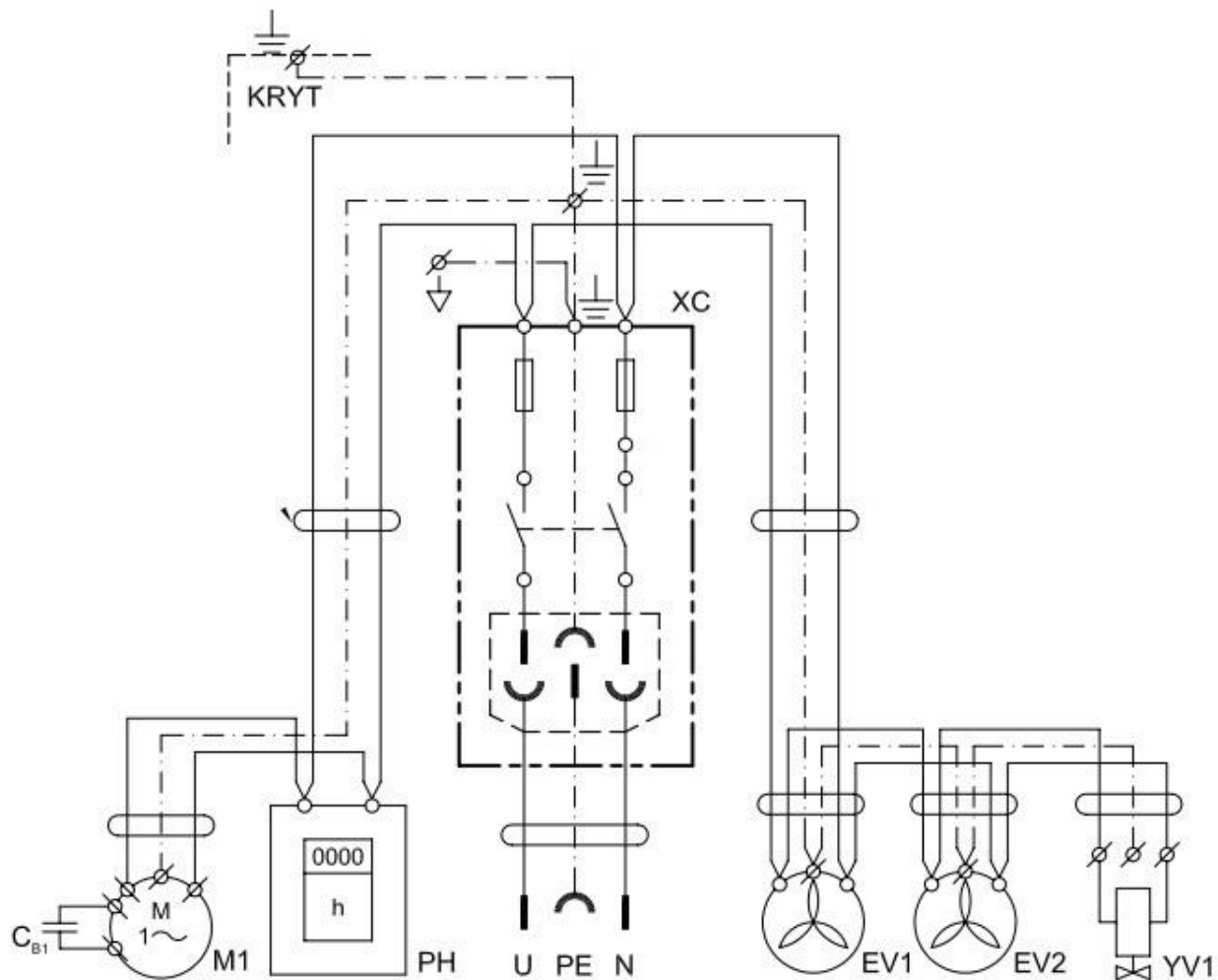

EV1, EV2 Вентилятор
 YV1 Соленоидный вентиль
 M1 Электромотор

Cb1 Конденсатор
 PH Счочник времени

ПНЕВМАТИЧЕСКАЯ СХЕМА

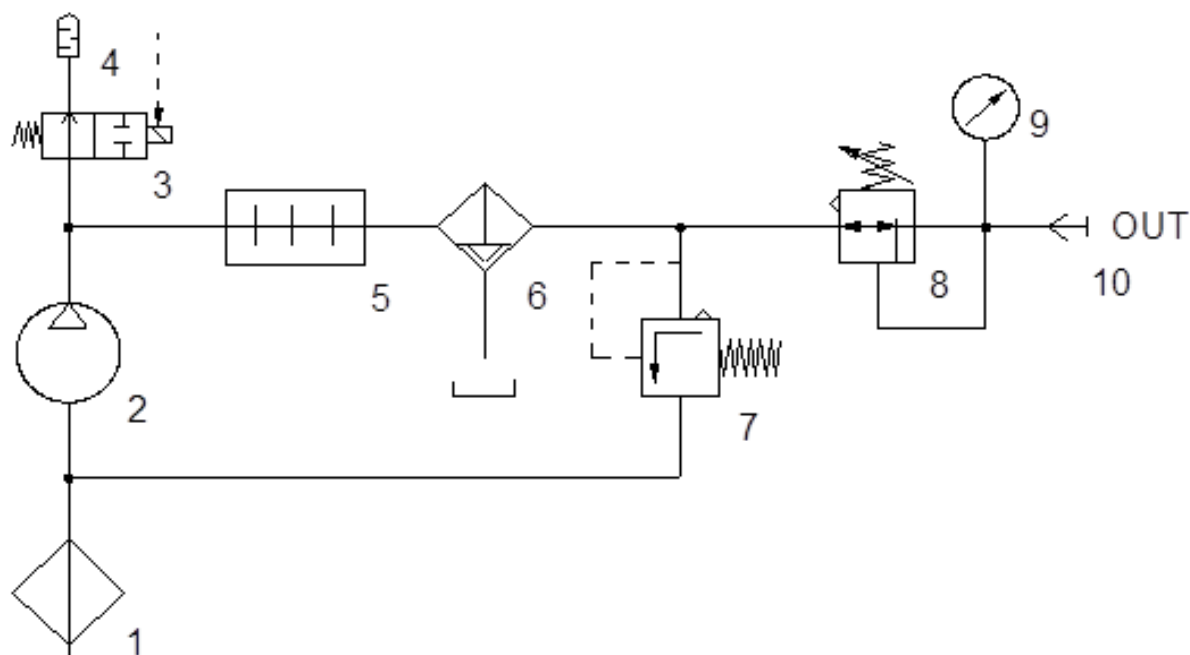

- | | | | |
|----|-------------------------|-----|---------------------------------|
| 1. | Вакуумный фильтр | 6. | Фильтр с отделителем конденсата |
| 2. | Компрессор | 7. | Предохранительный клапан |
| 3. | Электромагнитный клапан | 8. | Регулятор давления |
| 4. | Шумоглушитель | 9. | Манометр |
| 5. | Охладитель | 10. | Выпуск сжатого воздуха |

ТРЕБОВАНИЯ К ЭЛЕКТРОМАГНИТНОЙ СОВМЕСТИМОСТИ

9. ТРЕБОВАНИЯ К ЭЛЕКТРОМАГНИТНОЙ СОВМЕСТИМОСТИ

Медицинское устройство нуждается в специальных мерах предосторожности в отношении электромагнитной совместимости (ЭМС) и должно быть установлено и введено в эксплуатацию в соответствии с информацией ЭМС, приведенной ниже.

Руководство и заявление производителя: электромагнитное излучение		
Для IEC 60601-1-2:2014 - Изделия медицинские электрические. Часть 1-2. Общие требования безопасности с учетом основных функциональных характеристик. Параллельный стандарт. Электромагнитные помехи. Требования и испытания.		
Устройство предназначено к использованию в электромагнитной обстановке, как указано ниже. Покупатель или пользователь устройства должен обеспечить эксплуатацию устройства в таких условиях.		
Испытание электромагнитного излучения	Соответствие	Электромагнитная обстановка: руководство
Радиочастотное излучение CISPR 11	Группа 1	Устройство использует высокочастотную энергию только для функционирования внутренних компонентов. Таким образом, радиочастотное излучение очень низкое и не должно вызывать помехи в работе расположенного поблизости электронного оборудования.
Радиочастотное излучение CISPR 11	Класс В	Устройство подходит для использования во всех учреждениях, включая домашние хозяйства и учреждения, подключенные непосредственно к общественной низковольтной системе электроснабжения, питающей жилые здания.
Гармоническая эмиссия IEC 61000-3-2	Класс А	
Колебания напряжения / фликер IEC 61000-3-3	Устройство не должно вызывать фликер, так как ток после запуска практически постоянен.	

ТРЕБОВАНИЯ К ЭЛЕКТРОМАГНИТНОЙ СОВМЕСТИМОСТИ

Руководство и заявление производителя: электромагнитная устойчивость			
Для IEC 60601-1-2:2014 - Изделия медицинские электрические. Часть 1-2. Общие требования безопасности с учетом основных функциональных характеристик. Параллельный стандарт. Электромагнитные помехи. Требования и испытания.			
Устройство предназначено к использованию в электромагнитной обстановке, как указано ниже. Покупатель или пользователь устройства должен обеспечить эксплуатацию устройства в таких условиях.			
Испытание устойчивости	Степень жесткости испытания согласно IEC 60601-1-2	Уровень соответствия	Электромагнитная обстановка: руководство
Электростатический разряд IEC 61000-4-2	± 8 кВ контактный ± 15 кВ воздушный	± 8 кВ контактный ± 15 кВ воздушный	Полы должны быть из дерева, бетона или керамической плитки. Если полы покрыты синтетическим материалом, относительная влажность должна быть минимум 30 %.
Электрические наносекундные импульсные помехи IEC 61000-4-4	± 2 кВ для портов электропитания ± 1 кВ портов ввода/вывода	± 2 кВ 100 кГц частота повторения Применимо при подключении к основному источнику питания	Качество основного источника электропитания должно соответствовать нормам для коммерческих или лечебных учреждений.
Микросекундные импульсные помехи большой энергии IEC 61000-4-5	± 1 кВ в дифференциальном режиме, ± 2 кВ в обычном режиме	± 1 кВ фаза-нейтраль ± 2 кВ фаза-защитное заземление; нейтраль-защитное заземление Применимо при подключении к основному источнику питания	Качество основного источника электропитания должно соответствовать нормам для коммерческих или лечебных учреждений.
Падение напряжения, кратковременное прерывание энергоснабжения и изменение напряжения на линиях электроснабжения IEC 60601-4-11	$U_T=0\%$, 0,5 цикла (b 0, 45, 90, 135, 180, 225, 270 и 315°) $U_T=0\%$, 1 цикл $U_T=70\%$ 25/30 циклов (для 0°) $U_T=0\%$, 250/300 циклов	$U_T \geq 95\%$, 0,5 цикла (b 0, 45, 90, 135, 180, 225, 270 и 315°) $U_T \geq 95\%$, 1 цикл $U_T=70\%$ (30% падение U_T), 25(50Hz)/30(60Hz) циклов (для 0°) $U_T \geq 95\%$, 250(50Hz)/300(60Hz) циклов	Качество основного источника электропитания должно соответствовать нормам для коммерческих или лечебных учреждений. Устройство отключается и повторно запускается при каждом падении напряжения. В этом случае удается избежать недопустимого падения давления.
Частота сети (50 / 60 Гц) IEC 61000-4-8	30 А/м	30 А/м	Магнитные поля промышленной частоты должны быть на уровне, характерном для типичного местоположения в типичном коммерческом или лечебном учреждении
ПРИМЕЧАНИЕ. U_T — напряжение главного источника питания переменного тока до применения степени жесткости испытаний.			

ТРЕБОВАНИЯ К ЭЛЕКТРОМАГНИТНОЙ СОВМЕСТИМОСТИ

Руководство и заявление производителя: электромагнитная устойчивость

Для IEC 60601-1-2:2014 - Изделия медицинские электрические. Часть 1-2. Общие требования безопасности с учетом основных функциональных характеристик. Параллельный стандарт. Электромагнитные помехи. Требования и испытания.

Устройство предназначено к использованию в электромагнитной обстановке, как указано ниже. Покупатель или пользователь устройства должен обеспечить эксплуатацию устройства в таких условиях.

Испытание устойчивости	Степень жесткости испытания согласно IEC 60601-1-2	Уровень соответствия	Электромагнитная обстановка: руководство
Наведенные РЧ-поля IEC 61000-4-6	3 В среднеквадратическое напряжение от 150 кГц до 80 МГц	3 В среднеквадратическое напряжение	<p>Портативное и мобильное радиооборудование не рекомендуется использовать возле любой части устройства, включая кабели, ближе рекомендованного расстояния, рассчитанного в уравнении на основе частоты передатчика. Рекомендуемое расстояние $d = 1,2\sqrt{P}$</p> <p>$d = 1,2\sqrt{P}$, от 80 МГц до 800 МГц</p>
Радиочастотное электромагнитное поле IEC 61000-4-3	3 В/м от 80 МГц до 2,7 ГГц	3 В/м	<p>$d = 2,3\sqrt{P}$, от 800 МГц до 2,7 ГГц</p> <p>Здесь P — максимальная номинальная мощность передатчика на выходе в ваттах (Вт) согласно данным производителя, а d — рекомендованное расстояние в метрах (м).</p>
Поля близости от радиочастотных беспроводных коммуникационных Устройств IEC 61000-4-3	9 до 28 В/м 15 специфических частот (380 до 5800 MHz)	9 до 28 В/м 15 специфических частот (380 до 5800 MHz)	<p>Напряженность поля, создаваемая постоянными РЧ-передатчиками и определяемая в результате практического измерения электромагнитного поля^a, должна быть меньше, чем значения для уровня соответствия в каждом диапазоне частот.^b Помехи могут возникать поблизости от оборудования, отмеченного таким знаком:</p> 

ПРИМЕЧАНИЕ 1. В диапазоне частот от 80 МГц до 800 МГц применяется большее значение.

ПРИМЕЧАНИЕ 2. Данные руководства применимы не во всех ситуациях. Поглощение и отражение электромагнитных волн зданиями, объектами и людьми влияют на их распространение.

^a Напряженность поля от постоянных передатчиков, например базовых станций радиотелефонов (мобильных или беспроводных) и сухопутных систем подвижной радиосвязи, радиолюбительской связи, AM- и FM-радиостанций и телевизионных вышек, нельзя точно рассчитать в теории. Чтобы оценить электромагнитную обстановку вблизи от постоянных РЧ-передатчиков, необходимо провести практические измерения электромагнитного поля. Если измеренная напряженность поля в месте, где используется устройство превышает применимый уровень соответствия устойчивости к РЧ-помехам, указанный выше, необходимо внимательно следить за функционированием устройства, чтобы обеспечить нормальную работу. Если наблюдаются неполадки в работе устройства, могут понадобиться дополнительные меры, например перестановка или перемещение устройства.

^b За пределами диапазона частот от 150 кГц до 80 кГц напряженность поля должна быть менее 3 В/м.

OBSAH

1.	VŠEOBECNÉ INFORMÁCIE	80
	ÚČEL URČENIA	80
	KONTRAIKDIKÁCIE A VEDĽAJŠIE ÚČINKY	80
	ZODPOVEDNOSŤ OBSLUHY ZA BEZPEČNOSŤ PACIENTA	80
	OZNAČENIE	80
	UPOZORNENIA.....	80
	Všeobecné bezpečnostné upozornenia	81
	Bezpečnostné upozornenia k ochrane pred elektrickým prúdom.....	81
	VÝSTRAŽNÉ UPOZORNENIA A SYMBOLY	82
	PODMIENKY POUŽITIA.....	83
	SKLADOVACIE A PREPRAVNÉ PODMIENKY.....	83
2.	POPIS VÝROBKU	84
3.	TECHNICKÉ ÚDAJE	86
	Korekcia FAD výkonnosti podľa nadmorskej výšky.....	87
4.	OBSLUHA	88
	INŠTALOVANIE A PRVÉ UVEDENIE DO PREVÁDZKY	88
	Odfixovanie kompresora	89
	Prípojka stlačeného vzduchu	89
	Elektrická prípojka	89
	Prvé uvedenie do prevádzky.....	90
	Nastavenie výstupného tlaku.....	90
	OBSLUHA	90
	Zapnutie kompresora	91
	Prevádzka kompresora.....	91
	Čistenie výrobku	91
5.	ÚDRŽBA.....	92
	INFORMÁCIE O OPRAVÁRENSKEJ SLUŽBE	92
	Demontáž krytu	92
	INTERVALY ÚDRŽBY	93
	Preskúšanie tesnosti spojov a kontrolná prehliadka zariadenia.....	93
	Výmena filtračnej vložky filtra.....	94
	Výmena vložky sacieho filtra	94
	Fixácia agregátu pred prepravou	95
	ODSTAVENIE.....	95
	LIKVIDÁCIA PRÍSTROJA	95
6.	VYHLÁDÁVANIE PORÚCH A ICH ODSTRÁNENIE.....	96
7.	NÁHRADNÉ DIELY	97
8.	ELEKTRICKÉ A PNEUMATICKÉ SCHÉMY	98
	ELEKTRICKÁ SCHÉMA	98
	PNEUMATICKÁ SCHÉMA	99
9.	VYHLÁSENIE K ELEKTROMAGNETICKEJ KOMPATIBILITE.....	100

VŠEOBECNÉ INFORMÁCIE

1. VŠEOBECNÉ INFORMÁCIE

ÚČEL URČENIA

Medicinálny kompresor DK50 DE, ďalej len kompresor, slúži ako zdroj čistého, bezolejového, stlačeného vzduchu pre dýchacie zariadenie.

KONTRAINDIKÁCIE A VEDĽAJŠIE ÚČINKY

Nie sú známe žiadne kontraindikácie ani vedľajšie účinky.

ZODPOVEDNOSŤ OBSLUHY ZA BEZPEČNOSŤ PACIENTA

Návod na použitie je súčasťou prístroja. Je potrebné, aby bol k dispozícii vždy v jeho blízkosti. Presné rešpektovanie tohto návodu je predpokladom pre správne používanie podľa určenia a správnu obsluhu prístroja.

OZNAČENIE

Výrobky označené značkou zhody CE spĺňajú bezpečnostné smernice Európskej Únie (93/42/EHS).

UPOZORNENIA

- Bezpečnosť obsluhujúceho personálu a bezporuchová prevádzka prístroja sú zaručené len pri používaní originálnych súčastí prístroja. Používať sa môže len doplnkové vybavenie a náhradné diely uvedené v technickej dokumentácii alebo vyslovene povolené výrobcom.
- Ak sa použije iné príslušenstvo alebo spotrebný materiál, nemôže výrobca prevziať žiadnu záruku za bezpečnú prevádzku a bezpečnú funkciu.
- Na škody, ktoré vznikli používaním iného doplnkového vybavenia alebo spotrebného materiálu ako predpisuje alebo doporučuje výrobca, sa záruka nevzťahuje.
- Výrobca preberá zodpovednosť vzhľadom na bezpečnosť, spoľahlivosť a funkciu len vtedy, keď:
 - inštaláciu, nové nastavenia, zmeny, rozšírenia a opravy vykonáva výrobca, alebo zástupca - servisná organizácia poverená výrobcom,
 - sa prístroj používa v súlade s návodom na inštaláciu, obsluhu a údržbu.
- Návod na inštaláciu, obsluhu a údržbu zodpovedá pri vytlačení vyhotoveniu prístroja a stavu podľa príslušných bezpečnostno - technických noriem. Výrobca si vyhradzuje všetky práva na ochranu pre uvedené zapojenia, metódy a názvy.
- Návod na použitie je pôvodný, preklad je vykonaný v súlade s najlepšimi znalosťami.

Všeobecné bezpečnostné upozornenia

Výrobca vyvinul a skonštruoval prístroj tak, aby boli vylúčené poškodenia pri správnom používaní podľa určenia. Výrobca považuje za svoju povinnosť popísať nasledujúce bezpečnostné opatrenia, aby sa mohli vylúčiť ostatné poškodenia.

- Pri prevádzke prístroja treba rešpektovať zákony a regionálne predpisy platné v mieste používania. V záujme bezpečného priebehu práce sú za dodržiavanie predpisov zodpovední prevádzkovateľ a používateľ.
- Originálny obal by sa mal uschovať pre prípadné vrátenie. Len originálny obal zaručuje optimálnu ochranu prístroja počas prepravy. Ak bude počas záručnej lehoty potrebné prístroj vrátiť, výrobca neručí za škody spôsobené na základe chybného zabalenia.
- Ak v priamej súvislosti s prevádzkou prístroja nastane nežiadúca udalosť, používateľ je povinný o tejto udalosti neodkladne informovať svojho dodávateľa.
- Výrobok nie je určený pre prevádzku v oblastiach, v ktorých hrozí výbuch. Nebezpečenstvo výbuchu hrozí, ak sa kompresor používa v blízkosti horľavých anestetík.
- Nikdy nepripájajte do kompresora kyslík alebo oxid dusný. Komponenty výrobku nie sú určené pre ich použitie.
- Kompresor nesmie byť použitý na dodávanie vzduchu do centrálného rozvodu medicínneho vzduchu.

Bezpečnostné upozornenia k ochrane pred elektrickým prúdom

- Zariadenie môže byť pripojené iba na riadne inštalovanú zásuvku s ochranným pripojením. Spoľahlivé uzemnenie dosiahneme iba vtedy, keď je zariadenie pripojené do zásuvky ochranného pospojovania.
- Pred pripojením prístroja sa musí skontrolovať, či sú sieťové napätie a sieťový kmitočet uvedené na prístroji v súlade s hodnotami napájacej siete.
- Pred uvedením do prevádzky treba skontrolovať prípadné poškodenia prístroja a pripájaných vzduchových rozvodov. Poškodené vedenia a vidlice sa musia ihneď vymeniť.
- Pri nebezpečných situáciách alebo technických poruchách prístroj ihneď odpojiť zo siete (vytiahnuť sieťovú zástrčku).
- Pri všetkých prácach v súvislosti s opravami a udržovaním musia byť:
 - sieťová zástrčka vytiahnutá zo zásuvky
 - tlakové potrubia odpojené
 - vypustený tlak z tlakovej nádrže.
- Prístroj môže inštalovať len kvalifikovaný odborník.

VŠEOBECNÉ INFORMÁCIE

VÝSTRAŽNÉ UPOZORNENIA A SYMBOLY

V návode na inštaláciu, obsluhu a údržbu, na obaloch a výrobku sa pre zvlášť dôležité údaje používajú nasledujúce pomenovania prípadne znaky:



Pozor, pozri návod na použitie



Pozor, nebezpečenstvo úrazu elektrickým prúdom



Dodržiavaj návod na použitie



CE – označenie



Zdravotnícka pomôcka



Sériové číslo



Artiklové číslo



Unikátny identifikátor pomôcky

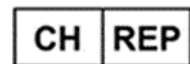

Švajčiarsky splnomocnený zástupca



Švajčiarsky dovozca



Kompresor je ovládaný automaticky a môže sa spustiť bez výstrahy.



Pozor! Horúci povrch



Manipulačná značka na obale – KREHKÉ



Manipulačná značka na obale – TÝMTO SMEROM NAHOR



Manipulačná značka na obale – CHRÁNIŤ PRED DAŽĎOM



Manipulačná značka na obale – TEPLOTNÉ MEDZE



Manipulačná značka na obale – OBMEDZENÉ STOHOVANIE



Značka na obale – RECYKLOVATEĽNÝ MATERIÁL



Pripojenie ochranného vodiča



Svorka pre ekvipotenciálne pospojovanie

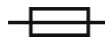

Poistka



Odvod kondenzátu



Zákaz likvidovať batériu s bežným domácim odpadom.

PODMIENKY POUŽITIA

- Zariadenie môže byť nainštalované a používané iba v suchom, vetranom a bezprašnom prostredí (klimatické podmienky – vid' . Technické údaje).
- Kompresor musí byť postavený na rovnej, dostatočne pevnej a stabilnej podložke.
- Kompresor nemôže byť vystavený na dážď. Prístroj nesmie byť v prevádzke vo vlhkom alebo mokrom prostredí. Okrem toho je zakázané jeho používanie v prítomnosti výbušných plynov alebo horľavých kvapalín alebo plynov.
- Pred pripojením kompresora k dýchaciemu zariadeniu je potrebné posúdiť, či médium dané k dispozícii vyhovuje požiadavkám účelu použitia. Rešpektujte za týmto účelom technické údaje výrobu.
- Iné použitie, alebo použitie nad tento rámec sa nepovažuje za používanie podľa určenia. Výrobca neručí za škody z toho vyplývajúce. Riziko znáša výlučne prevádzkovateľ/používateľ.

SKLADOVACIE A PREPRAVNÉ PODMIENKY

Kompresor sa zo závodu zasiela v prepravnom obale so zafixovaným agregátom. Tým je prístroj zabezpečený pred poškodením pri preprave.



Pri preprave treba používať podľa možnosti vždy originálny obal kompresora. Kompresor prepravujte nastojato, vždy zaistený prepravným fixovaním.



Počas prepravy a skladovania chráňte kompresor pred vlhkosťou, nečistotou a extrémnymi teplotami. Kompresory, ktoré majú originálny obal, sa môžu skladovať v teplých, suchých a bezprašných priestoroch.



Podľa možnosti si obalový materiál uschovajte. Ak nie je uschovanie možné, zlikvidujte obalový materiál šetrne k životnému prostrediu. Prepravný kartón sa môže pridať k starému papieru.



Pred prepravou je potrebné fixovať motor vo vnútri kompresora (kap 5.)

2. POPIS VÝROBKU

1. OUT - výstup tlakového vzduchu
2. Regulátor tlaku
3. Manometer výstupného tlaku (s presnosťou $\pm 5\%$)
4. Počítadlo hodín
5. Vypínač, sieťový konektor, poistky
6. Príchytká prívodnej šnúry
7. Svorka ekvipotenciálneho pospojovania
8. Kompresor
9. Sací filter
10. Ventilátor
11. Poist'ovací ventil
12. Filter (5 μm) s automatickým odvodom kondenzátu
13. Fixačné podložky
14. Chladič
15. Poistný kryt regulátora

V prístroji je použitý bezolejový piestový kompresor (8), poháňaný jednofázovým elektromotorom, vyžadujúci minimálnu údržbu. Stlačený vzduch sa ochladzuje v chladiči (14), skondenzovaná voda je odlúčená a odvedená do nádoby (12). Pracovný tlak kompresora je nastavený poist'ovacím ventilom (11). Konštantný tlak na výstupe udržiava regulátor tlaku (2).

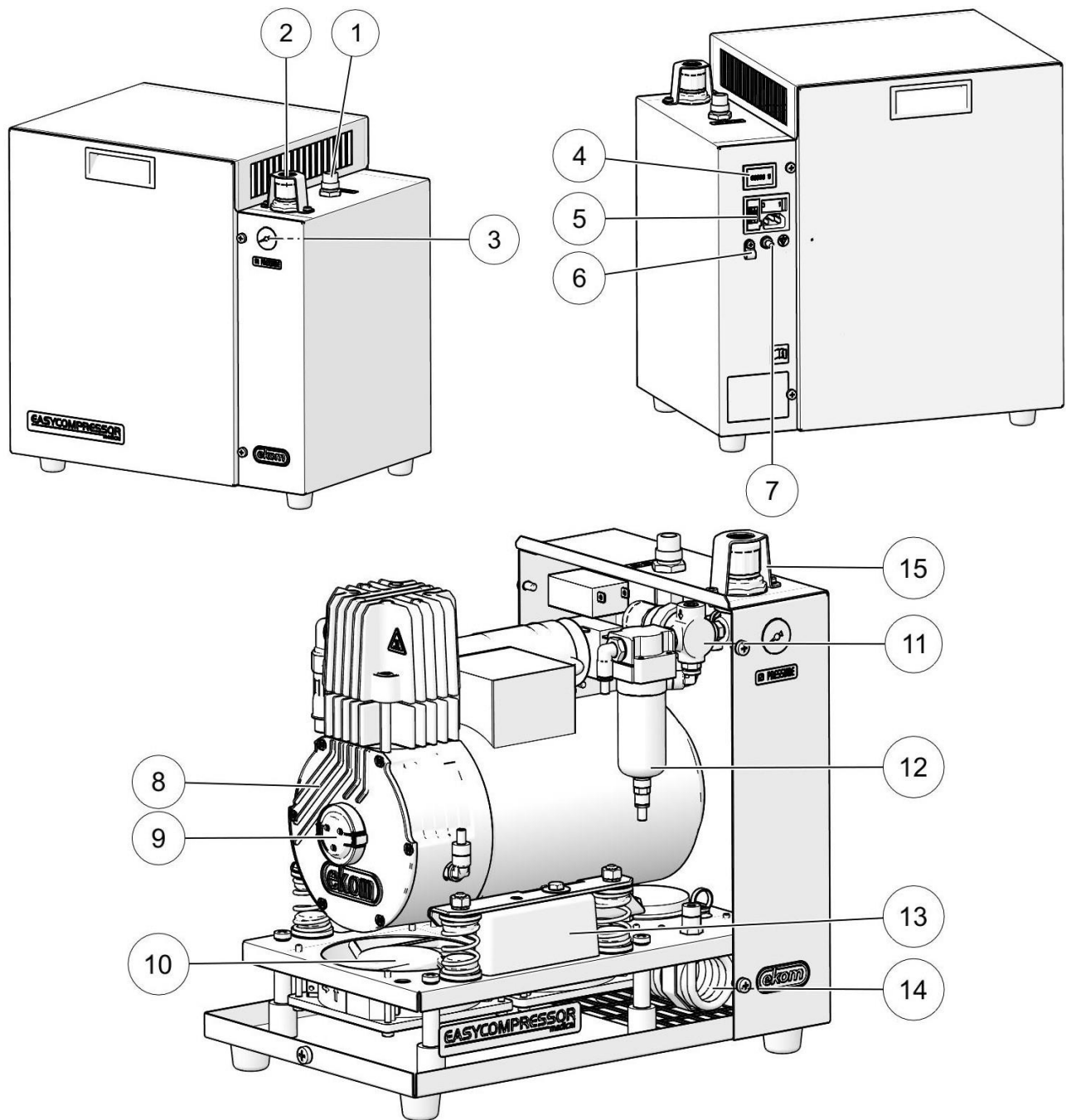

TECHNICKÉ ÚDAJE

3. TECHNICKÉ ÚDAJE

TYP	DK50 DE
Verzia	low flow
Výstupný prietok pri pretlaku 3.5 bar (51 psig) L.min ⁻¹	20
Menovité napätie / frekvencia / prúd V/Hz/A	230/50 / 2.3 230/60 / 2.3 110-120/60 / 4.4
Filtrácia vzduchu do µm	5
Tlakový rosný bod pri 3 bar, 20°C, 50% relatívna vlhkosť vzduchu	5°C (9°F) pod teplotou okolia
Rýchlo spojka	DISS 1160-A (3/4"-16 UNF)
Hladina hluku ^{a)} dB(A)	48 49 / 60 Hz
Režim prevádzky	trvalý - S1
Vypustenie skondensovanej vody	automatické
Výstupný tlak	3.0 bar nastaviteľný do max. 3.5 bar
Pracovný tlak	5 bar
Nastavenie tlaku vzduchu na výstupe	regulátor tlaku
Rozmery kompresora š x h x v	395 x 270 x 400 mm
Rozmery balenia š x h x v	460 x 350 x 500 mm
Hmotnosť netto	23 kg
Hmotnosť brutto	29 kg
Prevedenie podľa EN 60601-1, EN 12021	Trieda I.
Klasifikácia podľa MDD 93/42 EHS, 2007/47/ES	II b

a) Hodnota akustického tlaku meraného vo vzdialenosti 1,5m s váhovaním A filtrom.

Klimatické podmienky skladovania a prepravy

Teplota -25°C až +55°C (-13°F až +131°F), 24 h až +70°C (+158°F)

Relatívna vlhkosť vzduchu 0% až 100% (vrátane kondenzácie)

Klimatické podmienky prevádzky

Teplota +15°C až +40°C (+59°F to +104°F)

Relatívna vlhkosť vzduchu až do +70%

IPX0 Rating

Korekcia FAD výkonnosti podľa nadmorskej výšky

Korekčná tabuľka FAD

Nadm. výška [mm]	0 - 1500	1501 - 2500	2501 - 3500	3501 - 4500
FAD [l/min]	FAD x 1	FAD x 0,8	FAD x 0,71	FAD x 0,60

FAD výkonnosť sa vzťahuje na podmienky nadmorskej výšky 0 m.n.m:

Teplota: 20°C

Atmosférický tlak: 101325 Pa

Relatívna vlhkosť: 0%

4. OBSLUHA

INŠTALOVANIE A PRVÉ UVEDENIE DO PREVÁDZKY



Kompresor po vybalení z obalu je zakázané používať, pokiaľ sa nevyrovná teplota výrobku s teplotou okolia.



Kompresor smie inštalovať a po prvýkrát uviesť do prevádzky len kvalifikovaný odborník. Jeho povinnosťou je i zaškolenie obsluhujúceho personálu o používaní a bežnej údržbe zariadenia. Inštaláciu a zaškolenie obsluhy potvrdí svojim podpisom v osvedčení o inštalácii.



Pred prvým uvedením do prevádzky sa musia odstrániť fixačné prvky slúžiace na fixáciu zariadenia počas dopravy. Pri spustení kompresora bez odstránenia fixačných prvkov hrozí trvalé poškodenie výrobku!



Kompresor neobsahuje záložný zdroj energie.



Je zakázané prekryvať vetracie otvory v hornej časti výrobku!



Ak je kompresor hlavným zdrojom vzduchu musí byť k dispozícii záložný zdroj vzduchu.



MODIFIKÁCIA TOHOTO PRÍSTROJA JE ZAKÁZANÁ!



V prípade použitia zariadenia v tesnej blízkosti iného prístroja, je potrebné zariadenie pozorovať za účelom overenia normálnej prevádzky v konfigurácii v akej sa bude používať.

Prístroje sa môžu elektromagneticky ovplyvňovať!



Pri prvom uvedení do prevádzky môžete dočasne (na krátky čas) cítiť charakteristický pach nového výrobku. Tento pach je len krátkodobý a nebráni riadnemu používaniu výrobku. Po inštalácii zabezpečte vetranie miestnosti.

Odfixovanie kompresora

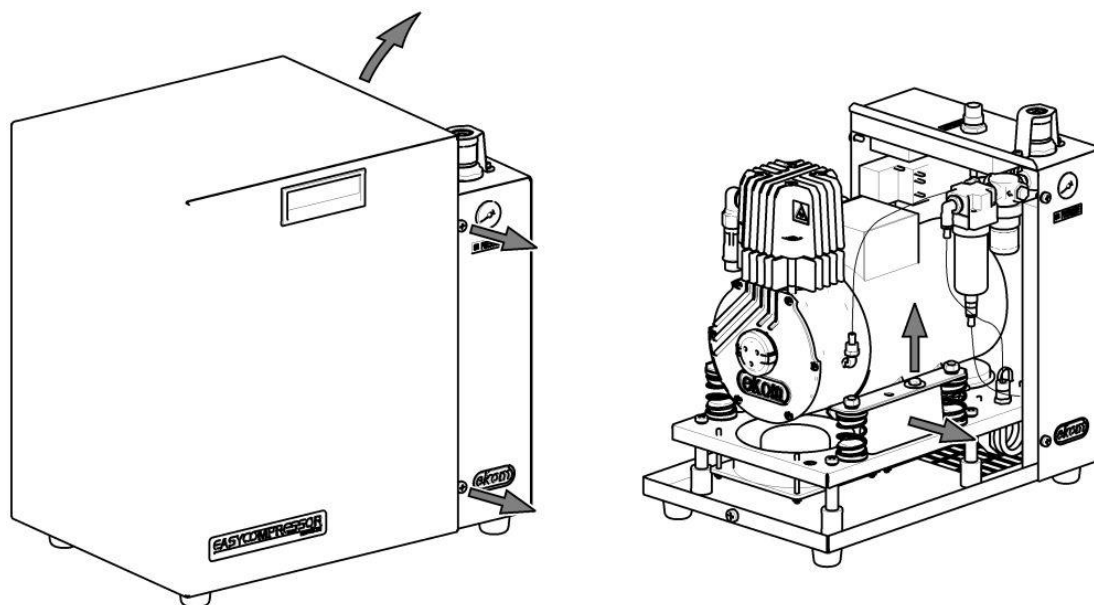

Odskrutkujte štyri skrutky na bočných stranách prístroja. Odstráňte kryt, odpojte uzemňovací vodič.

Odskrutkujte 2x skrutky M6 označené červenou výstražnou podložkou a odstráňte fixačné prvky

Skrutky a fixačné prvky uschovajte na prípadný neskorší transport kompresora.

Pripojte uzemňovací vodič, priskrutkujte kryt.

Prípojka stlačeného vzduchu

Do rýchlospojky **OUT** (1) - výstup tlakového vzduchu - pripojte tlakovú hadicu pre prepojenie ku príslušnému dýchaciemu prístroju.



Hadica z kompresora do dýchacieho prístroja nesmie byť vedená chladným prostredím (napr. položená na zemi), musí byť čo najkratšia a bez zalomenia (môže mať vplyv na kondenzáciu vody v hadici).



Kompresor nesmie byť použitý na dodávanie vzduchu do centrálného rozvodu medicínálneho vzduchu.

Elektrická prípojka



Prístroj sa dodáva so zástrčkou s ochranným kontaktom. Je nevyhnutne potrebné rešpektovať miestne elektrotechnické predpisy. Napätie siete a frekvencia musia súhlasiť s údajmi na prístrojovom štítku.



Prívodná šnúra nesmie byť namáhaná na ťah, musí byť vždy voľná (je zakázané klásať na ňu akékoľvek predmety), je zakázané ju akýmkoľvek spôsobom tepelne namáhať.

OBSLUHA

- Zásuvka musí byť z bezpečnostných dôvodov dobre prístupná, aby sa prístroj v prípade nebezpečenstva mohol bezpečne odpojiť zo siete.
- Príslušný prúdový okruh musí byť v rozvode elektrickej energie istený.
- Svorku pre ekvipotenciálne pospojovanie (7) pripojte s ostatnými prístrojmi spôsobom a vodičom podľa platných elektrotechnických predpisov.
- Prívodnú šnúru zaistíte proti náhodnému uvoľneniu príchytkou (6).

Prvé uvedenie do prevádzky

- Skontrolujte, či boli odstránené všetky fixačné skrutky používané počas prepravy.
- Skontrolujte správne pripojenie vedení a tlakového vzduchu.
- Skontrolujte riadne pripojenie na elektrickú sieť.
- Zapnite sieťový vypínač (5) do polohy „I“.

Kompresor po uvedení do prevádzky trvalo pracuje.

Počas prevádzky zariadenie odpúšťa z pneumatických obvodov zachytenú skondenzovanú vodu cez automatický odlučovač filtra do odparovacej nádoby.

Nastavenie výstupného tlaku

Výrobcom nastavená hodnota výstupného tlaku je 3 bar. V prípade potreby je možné zmeniť nastavenú hodnotu výstupného tlaku kompresora otáčaním ovládača regulátora tlaku (2). Pred nastavením výstupného tlaku je potrebné demontovať poistný kryt (15). Ovládač regulátora povytiahnuť a po nastavení zatlačiť, čím sa jeho poloha zafixuje. Poistný kryt namontovať späť!



Maximálna dovolená hodnota výstupného tlaku je 3,5 bar. Pri nastavení vyššej hodnoty výstupného tlaku je nebezpečenstvo poškodenia pľúcneho ventilátora z dôvodu výskytu skondenzovanej vody v stlačenom vzduchu na výstupe zariadenia.

OBSLUHA



ZARIADENIE SMIE OBSLUHOVAŤ LEN VYŠKOLENÝ PERSONÁL !



Pri nebezpečenstve odpojte zariadenie od siete vypnutím vypínača a vytiahnutím sieťovej zástrčky.

Zapnutie kompresora

Kompresor sa zapína sieťovým vypínačom (1) do polohy „I“.

Prevádzka kompresora

Po zapnutí vypínača kompresor beží trvalo. Zo stlačeného vzduchu sa odlučuje skondenzovaná voda, ktorá sa odparuje z odparovacej nádoby späť do okolitého prostredia. Manometer zobrazuje hodnotu výstupného tlaku.

Čistenie výrobku

Výrobok čistíte bežnými saponátovými prípravkami. Nie je dovolené výrobok čistiť s prípravkami, ktoré obsahujú abrazívnu zložku, chemické rozpúšťadlá a iné agresívne látky.

5. ÚDRŽBA

INFORMÁCIE O OPRAVÁRENSKEJ SLUŽBE

Záručné a mimozáručné opravy zabezpečuje výrobca alebo výrobcom oprávnené organizácie a opravárenské osoby.

Výrobca si vyhradzuje právo vykonať na prístroji zmeny, ktoré však neovplyvnia podstatné vlastnosti prístroja.



Oprávené práce, ktoré presahujú rámec bežnej údržby, smie robiť iba kvalifikovaný odborník alebo zákaznicky servis výrobcu. Používajte iba náhradné diely a doplnkové vybavenie predpísané výrobcom.



Pred každou prácou pri údržbe alebo oprave kompresor nevyhnutne vypnite a odpojte zo siete (vytiahnuť sieťovú zástrčku).



Počas činnosti kompresora, alebo tesne po jej ukončení majú časti agregátu (hlava, valec, tlaková hadica) vysokú teplotu – nedotýkať sa uvedených častí!

Pred údržbou, servisom výrobku alebo pripájaním / odpájaním prívodu stlačeného vzduchu nechať zariadenie vychladnúť!"



Automatické spustenie. Keď tlak v tlakovej nádrži poklesne na zapínací tlak, kompresor sa automaticky zapne. Kompresor sa automaticky vypne, keď tlak vo vzdušníku dosiahne hodnotu vypínacieho tlaku.

Demontáž krytu

- Odskrutkujte štyri skrutky na bočných stranách prístroja
- Odstráňte kryt
- Odpojte uzemňovací vodič
- Montáž vykonať v opačnom poradí

INTERVALY ÚDRŽBY



Prevádzkovateľ je povinný zabezpečiť vykonávanie opakovaných skúšok zariadenia minimálne 1x za 24 mesiacov (EN 62353) alebo v intervaloch, ktoré určujú príslušné národné právne predpisy. O výsledkoch skúšok musí byť vykonaný záznam (napr.: podľa EN 62353, Príloha G) spolu s metódami merania.

Rozsah údržby	Strana	Časový interval	Vykoná
Výmena filtračnej vložky filtra	89	4000 hod.	kvalifikovaný odborník
Preskúšanie tesnosti spojov a kontrolná prehliadka zariadenia	88	po 2 rokoch	kvalifikovaný odborník
Výmena piestu s ojnicou a piestnych krúžkov, O-krúžkov a ložísk	Servisná dokumentácia	8000 hod	kvalifikovaný odborník
Výmena sacieho filtra	89	8000 hod	kvalifikovaný odborník
Vykonať „Opakovanú skúšku“ podľa EN 62353	88	1 x za 2 roky	kvalifikovaný odborník

Preskúšanie tesnosti spojov a kontrolná prehliadka zariadenia

Skúška tesnosti:

- Odpojením výstupnej hadice z rýchlospojky označenej OUT (3) zastaviť odber stlačeného vzduchu.
- Zapnúť kompresor.
- Mydlovou vodou nájsť netesnosť na spojoch.
- Zistenú netesnosť odstrániť dotiahnutím, prípadne pretesnením spoja.

Prehliadka zariadenia:

- Skontrolovať stav agregátu kompresora- rovnomernosť chodu, hlučnosť.
- Skontrolovať stav závesov kompresorového agregátu.
- Kontrola činnosti ventilátorov.
- Skontrolovať hodnotu pracovného tlaku. Ovládacie ružice regulátora tlaku (2) a prepúšťacieho ventilu (11) sú aretované. Pred nastavovaním je treba ružicu povytiahnuť, po nastavení zatlačiť. Regulátor tlaku (2) vyskrutkovať otáčaním v smere (+) do krajnej polohy. Zapnúť kompresor, nastaviť odber vzduchu cca 10 L/min. Na manometri skontrolovať hodnotu pracovného tlaku 5 bar, v prípade potreby hodnotu tlaku upraviť otáčaním ružice prepúšťacieho ventilu (11). Otáčaním (2) nastaviť výstupný tlak (štandardne 3 bar) pri odbere vzduchu cca 10 L/min.
- Skontrolovať stav filtra (12). Pri pravidelnej prevádzke sa kondenzát vylučuje automaticky. Funkciu automatického odkalovania overíme porovnaním hladiny kondenzátu v nádobke s ryskou maximálnej hladiny.

Hladina kondenzátu nesmie byť nad ryskou. V prípade nesprávnej funkcie je potrebné chybné súčiastky vymeniť.

- Skontrolovať stav vlastného agregátu:
 - nečistoty v kľukovej skrini a vôľa na kľukovom hriadelí
- V prípade potreby chybné súčiastky vymeniť.

Výmena filtračnej vložky filtra



Pred zásahom do zariadenia je potrebné znížiť tlak vzduchu na nulu a odpojiť zariadenie od elektrickej siete.

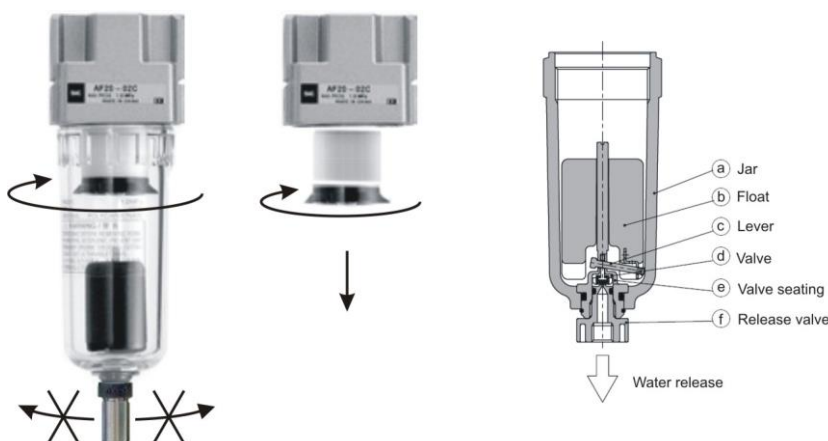

- Pomocou priloženého kľúča (16) odskrutkujte nádobku a vytiahnite.
- Odskrutkujte držiak filtra.
- Vymeňte filter, zaskrutkujte držiak filtra.
- Naskrutkujte nádobku filtra

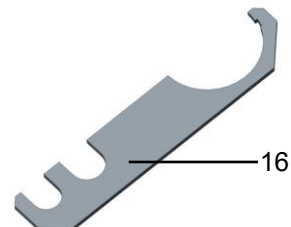

Náhradná filtračná vložka :

Plast (5 µm) (12) AF20P-060S,

art. 025200113-000

V prípade poruchy odpúšťania vody je potrebné demontovať vypúšťací ventil (f), vyčistiť vypúšťací otvor, z nádoby (a) vybrať plavák (b) s pákovým mechanizmom (c, d, e), všetko vyčistiť mydlovým roztokom a opäť zložiť.

Výmena vložky sacieho filtra

- Západky na plastovom kryte (9) nadvihnite a kryt vytiahnite.
- Vymeňte vložku filtra. Slabo znečistenú vložku je možné vyfúkať stlačeným vzduchom. Vložka je umývateľná.
- Nasuňte plastový kryt.

Náhradný diel :

Sací filter 03 POLYESTER, čís. 025200126-000

Fixácia agregátu pred prepravou

Pred každou prepravou je potrebné agregát fixovať. Postupujeme v opačnom poradí podľa postupu popísaného v kapitole 4 časť Odfixovanie kompresora.

ODSTAVENIE

Keď je predpoklad, že kompresor sa dlhší čas nebude používať, doporučuje sa odpojiť ho od elektrickej siete a vypustiť tlak.

LIKVIDÁCIA PRÍSTROJA

- Odpojte zariadenie od elektrickej siete.
- Vypustite tlak vzduchu.
- Zariadenie zlikvidujte podľa miestne platných predpisov.
- Časti výrobku po skončení jeho životnosti nemajú negatívny vplyv na životné prostredie.

VYHLĎAVANIE PORÚCH A ICH ODSTRÁNENIE

6. VYHLĎAVANIE PORÚCH A ICH ODSTRÁNENIE



Pred zásahom do zariadenia je potrebné znížiť tlak vzduchu na nulu a odpojiť zariadenie od elektrickej siete.

Činnosti súvisiace s odstraňovaním porúch môže vykonávať len zaškolený pracovník servisnej služby.

PORUCHA	MOŽNÁ PRÍČINA	SPÔSOB ODSTRÁNENIA
Kompresor sa nerozbíha	Chýba sieťové napätie	Vypnutý hlavný istič v rozvode
		Kontrola napätia v zásuvke
		Kontrola poistky - chybnú vymeniť
		Uvoľnená svorka - dotiahnuť
		Kontrola elektrickej šnúry - chybnú vymeniť
Prerušené vinutie motora, poškodená tepelná ochrana	Chybný kondenzátor	Motor vymeniť
		Kondenzátor vymeniť
		Poškodené časti vymeniť
Nízka výkonnosť kompresora	Nesprávne nastavený pracovný alebo výstupný tlak	Nastaviť predpísané tlaky
	Únik vzduchu z pneumatického rozvodu	Kontrola pneumatického rozvodu – uvoľnený spoj utesniť
	Veľký odber vzduchu	Neprekračovať maximálny prietok (viď. technické údaje)
	Opotrebené piestne krúžky	Opotrebené piestne krúžky vymeniť
	Znečistená vložka sacieho filtra	Znečistenú vložku nahradiť novou
	Znečistená vložka filtra	Znečistenú vložku nahradiť novou
Nízky výstupný tlak kompresora	Nesprávne nastavený pracovný alebo výstupný tlak	Nastaviť predpísané tlaky
	Únik vzduchu z pneumatického rozvodu	Kontrola pneumatického rozvodu – uvoľnený spoj utesniť
	Veľký odber vzduchu	Neprekračovať maximálny prietok (viď. technické údaje)
	Opotrebená piestna skupina	Piestnu skupinu vymeniť
	Znečistená vložka sacieho filtra	Znečistenú vložku nahradiť novou
	Znečistená vložka filtra	Znečistenú vložku nahradiť novou
Motor sa zastavil – vypla tepelná ochrana motora	Prekryté vetracie otvory	Vetracie otvory odkryť
	Nepracujú chladiace ventilátory	Chybné ventilátory vymeniť
	Zariadenie je horúce, nevetraný priestor	Zabezpečiť vhodné podmienky okolia
	Zadretý piest alebo iná rotačná časť	Poškodené časti vymeniť
Kompresor je hlučný (klepanie, kovové zvuky)	Poškodené ložisko čapu piesta, ojnice, ložisko motora	Poškodené ložisko vymeniť
	Uvoľnená (prasknutá) pružina závesu	Poškodený záves vymeniť
Voda vychádza von cez výstup	Hadica zo zariadenia je dlhá alebo vedená po zemi	Skrátiť hadicu
	Nefunkčný plavákový systém filtra	Vyčistiť alebo vymeniť plavákový systém
	Nesprávne nastavený pracovný alebo výstupný tlak	Nastaviť predpísané tlaky
	Veľký odber vzduchu	Neprekračovať maximálny prietok (viď. technické údaje)

7. NAHRADNE DIELY

• Filtračná vložka	AF20P-060S	025200113-000
• Poistka	230V T6,3A	038100004-000
• Vsuvka	DISS 1160-A	024000261-000
• Sací filter	03 POLYESTER	025200126-000

ELEKTRICKÉ A PNEUMATICKÉ SCHÉMY

8. ELEKTRICKÉ A PNEUMATICKÉ SCHÉMY

ELEKTRICKÁ SCHÉMA

1/N/PE ~ 230V, 50Hz
ELEKTRICKÝ PREDMET TR.1

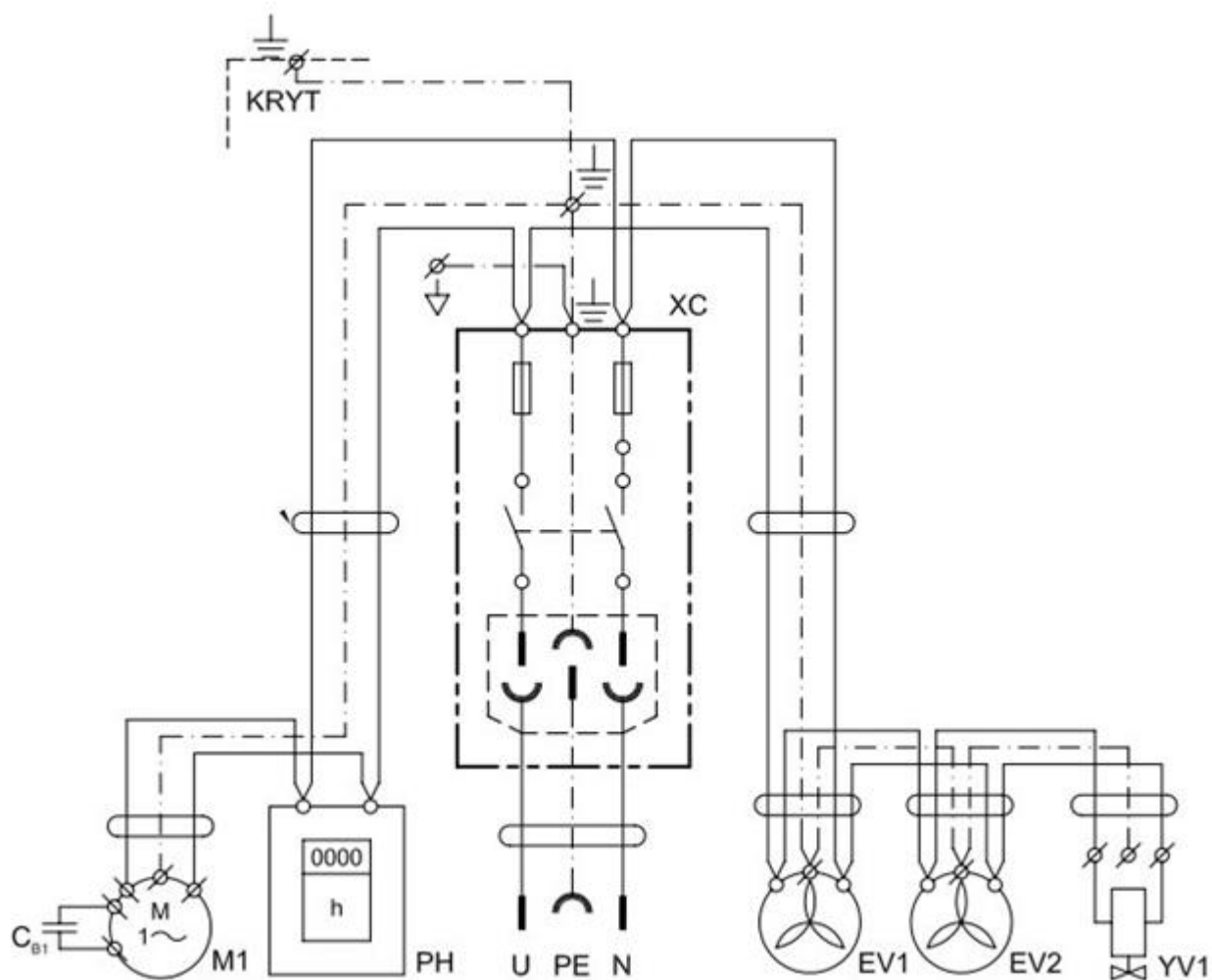

EV1, EV2 ventilátor
YV1 solenoidový ventil
M1 elektromotor

Cb1 kondenzátor
PH počítadlo hodin

PNEUMATICKÁ SCHÉMA

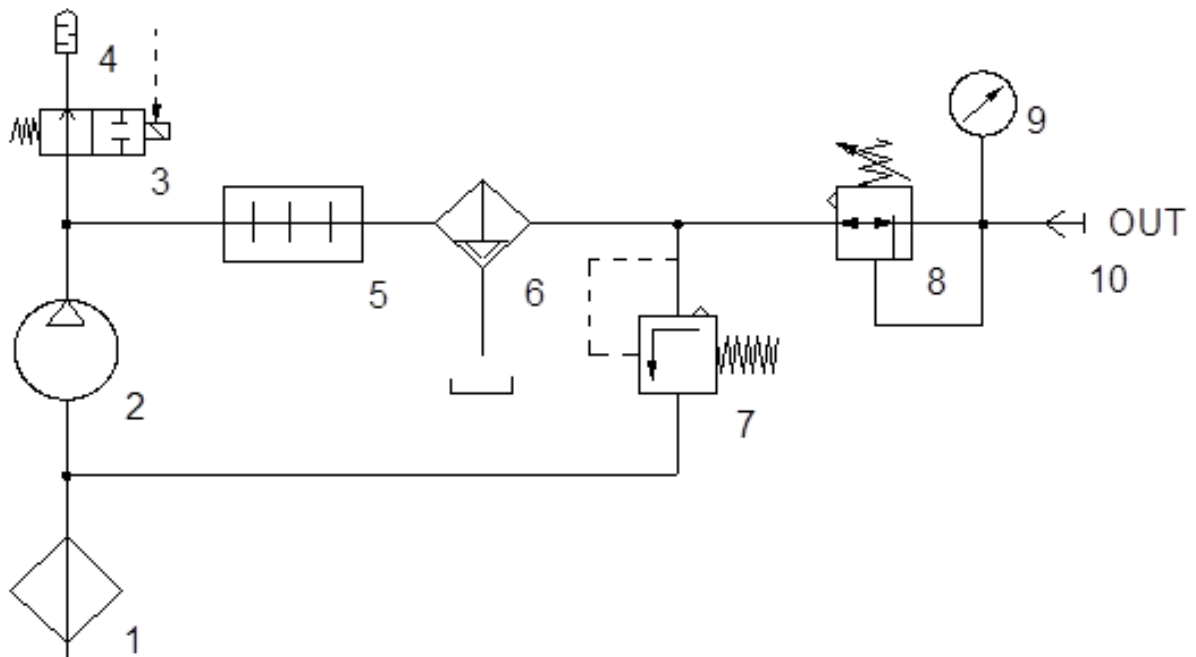

- | | |
|----------------------|------------------------------------|
| 1. Sací filter | 6. Filter s odlučovačom kondenzátu |
| 2. Kompresor | 7. Poisťovací ventil |
| 3. Solenoidný ventil | 8. Regulátor tlaku |
| 4. Tlmič hluku | 9. Manometer |
| 5. Chladič | 10. Výstup vzduchu |

VYHLÁSENIE K ELEKTROMAGNETICKEJ KOMPATIBILITE

9. VYHLÁSENIE K ELEKTROMAGNETICKEJ KOMPATIBILITE

Prístroj vyžaduje špeciálnu obozretnosť týkajúcu sa elektromagnetickej kompatibility (EMC) a vyžaduje inštaláciu a uvedenie do prevádzky v súlade s EMC informáciami uvedenými nižšie.

Smernice a vyhlásenie výrobcu – elektromagnetické vyžarovanie		
Podľa IEC 60601-1-2:2014 - Zdravotnícke elektrické prístroje. Časť 1-2: Všeobecné požiadavky na základnú bezpečnosť a nevyhnutné prevádzkové vlastnosti. Prídružená norma: Elektromagnetické rušenia		
Prístroj je určený pre použitie v elektromagnetickom prostredí špecifikovanom nižšie. Zákazník alebo užívateľ by mali zaistiť, aby bol prístroj používaný v takom prostredí.		
Test vyžarovania	Zhoda	Elektromagnetické prostredie - návod
RF vyžarovanie CISPR 11	Skupina 1	Prístroj využíva RF energiu len pre svoje vnútorné funkcie. Preto sú RF emisie veľmi nízke a pravdepodobne nespôsobia rušenie okolitých elektronických zariadení.
RF vyžarovanie CISPR 11	Trieda B	Prístroj je vhodný pre použitie vo všetkých zariadeniach vrátane domácich prevádzok a zariadení priamo napojených na verejnú sieť nízkeho napätia, napájajúcu obytné budovy.
Harmonické vyžarovanie IEC 61000-3-2	Trieda A	
Kolísanie napätia / blikanie IEC 61000-3-3	Prístroj pravdepodobne nebude spôsobovať blikanie, pretože prúd po spustení je približne konštantný.	

VYHLÁSENIE K ELEKTROMAGNETICKEJ KOMPATIBILITE

Smernice a vyhlásenie výrobcu - elektromagnetická odolnosť			
Podľa IEC 60601-1-2:2014 - Zdravotnícke elektrické prístroje. Časť 1-2: Všeobecné požiadavky na základnú bezpečnosť a nevyhnutné prevádzkové vlastnosti. Pridružená norma: Elektromagnetické rušenia			
Prístroj je určený pre použitie v elektromagnetickom prostredí špecifikovanom nižšie. Zákazník alebo užívateľ by mali zaistiť, aby bol prístroj používaný v takom prostredí.			
Test odolnosti	Úroveň testu IEC 60601-1-2	Úroveň zhody	Elektromagnetické prostredie - návod
Elektrostatický výboj (ESD) podľa IEC 61000-4-2	±8 kV kontakt ±15 kV vzduch	±8 kV kontakt ±15 kV vzduch	Podlaha by mala byť drevená, betónová alebo keramická. Ak je podlaha pokrytá syntetickým materiálom, musí byť relatívna vlhkosť vzduchu aspoň 30 %.
Rýchle elektrické prechodné javy / skupiny impulzov IEC 61000-4-4	±2 kV pre elektrické rozvody ±1 kV pre vstupné / výstupné rozvody	±2 kV 100 kHz frekvencia opakovania Pripojené na sieť	Kvalita elektrického napájania by mala byť typická pre komerčné alebo nemocničné prostredie.
Rázový impulz IEC 61000-4-5	±1 kV rozdielový režim ±2 kV spoločný režim	±1 kV L-N ±2 kV L-PE; N-PE Pripojené na sieť	Kvalita elektrického napájania by mala byť typická pre komerčné alebo nemocničné prostredie.
Pokles napätia, krátke prerušenie a zmeny napätia na vstupných elektrických rozvodoch IEC 60601-4-11	$U_T=0\%$, 0,5 cyklu (pri 0, 45, 90, 135, 180, 225, 270 a 315°) $U_T=0\%$, 1 cyklus $U_T=70\%$ 25/30 cyklov (pri 0°) $U_T=0\%$, 250/300 cyklov	$U_T=>95\%$, 0,5 cyklu (pri 0, 45, 90, 135, 180, 225, 270 a 315°) $U_T=>95\%$, 1 cyklus $U_T=70\%$ (30% pokles U_T), 25(50Hz)/30(60Hz) cyklov (pri 0°) $U_T=>95\%$, 250(50Hz)/300(60Hz) cyklov	Kvalita elektrického napájania by mala byť typická pre komerčné alebo nemocničné prostredie. Prístroj sa automaticky zastaví a reštartuje pri každom poklese napätia. V tomto prípade nedochádza k neprijateľnému poklesu tlaku.
Magnetické pole sieťovej frekvencie (50/60 Hz) podľa IEC 61000-4-8	30 A/m	30 A/m	Magnetické pole sieťovej frekvencie by mala zodpovedať typickým hodnotám, ktoré sa nachádzajú v komerčnom alebo nemocničnom prostredí.
POZNÁMKA: U_T je AC sieťové napájanie pred aplikáciou testovacej úrovne.			

VYHLÁSENIE K ELEKTROMAGNETICKEJ KOMPATIBILITE

Smernice a vyhlásenie výrobcu - elektromagnetická odolnosť

Podľa IEC 60601-1-2:2014 - Zdravotnícke elektrické prístroje. Časť 1-2: Všeobecné požiadavky na základnú bezpečnosť a nevyhnutné prevádzkové vlastnosti. Pridružená norma: Elektromagnetické rušenia

Prístroj je určený pre použitie v elektromagnetickom prostredí špecifikovanom nižšie. Zákazník alebo užívateľ by mali zaistiť, aby bol prístroj používaný v takom prostredí.

Test odolnosti	Úroveň testu IEC 60601-1-2	Úroveň zhody	Elektromagnetické prostredie - návod
Frekvencie šírené vedením IEC 61000-4-6	3 Vrms 150 kHz až 80MHz	3 Vrms	Prenosné a mobilné rádio-frekvenčné komunikačné zariadenia vrátane káblov by sa nemali používať vo vzdialenosti od prístroja menšej, než je odporúčaná vzdialenosť vypočítaná pomocou rovnice pre frekvenciu vysielača. Odporúčané ochranné vzdialenosti $d=1,2\sqrt{P}$ $d=1,2\sqrt{P}$, 80 MHz až 800 MHz $d=2,3\sqrt{P}$, 800 MHz až 2,7 GHz
Frekvencie šírené vyžarovaním IEC 61000-4-3	3 V/m 80 MHz až 2,7 GHz	3 V/m	kde P je maximálny menovitý výkon vysielača vo wattoch (W) podľa údajov výrobcu vysielača a d je odporúčaná ochranná vzdialenosť v metroch (m).
Bližšie polia od RF bezdrôtových komunikačných prístrojov IEC 61000-4-3	9 až 28 V/m 15 určených frekvencií (380 až 5800 MHz)	9 až 28 V/m 15 určených frekvencií (380 až 5800 MHz)	Intenzita poľa od pevných rádio-frekvenčných vysielačov, ako bola určená prieskumom polohy lokality ^a , by mala byť nižšia ako úroveň zhody pre každý frekvenčný rozsah ^b . K rušeniu môže prísť v blízkosti zariadení označených nasledujúcim symbolom: 

POZNÁMKA 1 Pri 80 MHz a 800 MHz platí vyšší frekvenčný rozsah.

POZNÁMKA 2 Tieto smernice nemusia platiť za všetkých okolností. Šírenie elektromagnetického vlnenia ovplyvňuje schopnosť absorpcie a odrazivosti budov, objektov a osôb.

^a Intenzitu poľa pevných vysielačov, ako sú napríklad vykrývače mobilných telefónov a pozemné mobilné rádiostanice, amatérske rádiostanice, rozhlasové vysielače v pásmach AM a FM a televízne vysielače, nie je možné presne teoreticky predpovedať. Pre posúdenie elektromagnetického prostredia z hľadiska pevných vysielačov by mal byť zvážený prieskum lokality. Ak nameraná intenzita poľa na mieste, na ktorom je prístroj používaný, prekročí vyššie uvedenú úroveň zhody, je potrebné prístroj pozorovať, aby bolo možné overiť jeho riadne fungovanie. Neobvyklé správanie si môže vyžadovať dodatočné opatrenia, napr. iné nasmerovanie alebo premiestnenie prístroja.

^b Nad frekvenčným rozsahom 150 kHz až 80 MHz by intenzita poľa mala byť nižšia než 3 V/m.

DK50 DE



EKOM spol. s r.o.,
Priemyselná 5031/18, 921 01 PIEŠŤANY, Slovak Republic
tel.: +421 33 7967255, fax: +421 33 7967223
e-mail: ekom@ekom.sk, www.ekom.sk

NP-DK50 DE-LF-17_04-2026
112000082-000

CE 2460

